

МІНІСТЕРСТВО ОСВІТИ І НАУКИ УКРАЇНИ
МАРІУПОЛЬСЬКИЙ ДЕРЖАВНИЙ УНІВЕРСИТЕТ

ЗАТВЕРДЖЕНО
Протокол засідання Вченої
ради Маріупольського
державного університету
від 29.06.2022 р. Пр.№ 14

ОСВІТНЬО-ПРОФЕСІЙНА ПРОГРАМА
«Культурологія, культурне розмаїття та розвиток громади»

РІВЕНЬ ВИЩОЇ ОСВІТИ другий (магістерський)
(назва рівня вищої освіти)

СТУПІНЬ ВИЩОЇ ОСВІТИ Магістр
(назва ступеня вищої освіти)

ГАЛУЗЬ ЗНАНЬ 03 Гуманітарні науки
(шифр та назва галузі знань)

СПЕЦІАЛЬНІСТЬ 034 Культурологія
(код та найменування спеціальності)

Культурологія, культурне розмаїття та розвиток громади
(назва освітньо-професійної програми)

Спеціалізація (за необхідністю) _____

Освітня програма вводиться в дію з 1 вересня 2022 р.
Наказ про введення в дію
рішення Вченої ради МДУ від 29.06.2022 р. № 77

I. ПРЕАМБУЛА

1. Освітньо-професійна програма «Культурологія, культурне розмаїття та розвиток громади» для другого (магістерського) рівня вищої освіти спеціальності 034 Культурологія розроблена кафедрою культурології на основі Стандарту вищої освіти за спеціальністю 034 «Культурологія» галузі знань 03 «Гуманітарні науки» для другого (магістерського) рівня вищої освіти (наказ МОН №803 від 16.06.2020р.).

2. Затверджено та надано чинності рішенням Вченої ради МДУ від 29.06.2022 р. протокол № 14, наказ про введення в дію № 77 від 29.06.2022 р.

3. Розробники:

Сабадаш Юлія Сергіївна, доктор культурології, професор, завідувач кафедри культурології Маріупольського державного університету;

Нікольченко Юзеф-Владислав Мойсейович, заслужений працівник культури України, доцент кафедри культурології Маріупольського державного університету;

Янковський Степан Владиславович, доктор філософських наук, доцент кафедри культурології Маріупольського державного університету;

4. Цілі ОП, особливість (унікальність) ОП, відповідність цілей ОП місії та стратегії МДУ. Мета реалізації ОП тісно корелює з місією та стратегією МДУ у частині підготовки фахівців, які на основі інноваційних підходів до вирішення складних задач і проблем здатні опанувати різноманітні сфери суспільної діяльності, їх територіальної специфіки й особливостей з метою з'ясування функцій і значення історично сформованого регіону в системі культурних надбань українського народу, європейської спільноти та людства у цілому.

Мета освітньої програми: підготовка конкурентоспроможних висококваліфікованих фахівців з культурології, які здатні виконувати комплексні завдання теоретичного й практичного характеру, здійснювати самостійне дослідження регіональних соціокультурних процесів, проваджувати інноваційну культуротворчу діяльність.

5. Рецензії та відгуки зовнішніх стейкхолдерів.

Рецензії:

Петрова І.В., професор, доктор культурології, завідувачка кафедри івент-менеджменту та індустрії дозвілля Київського національного університету культури і мистецтв.

Холодинська С.М. доцент, доктор культурології, завідувачка кафедри філософських наук та історії України ДВНЗ «Приазовський державний технічний університет».

Відгуки:

Трима Д.В., директор Департаменту культурно-громадського розвитку Маріупольської міської ради;

Лісогор В.О., директор комунального закладу «Міська централізована бібліотечна система».

II. Профіль освітньої програми

<p>Профіль освітньо-професійної програми ступеня вищої освіти магістр Галузь знань 03 Гуманітарні науки Спеціальність 034 Культурологія Назва ОПП: Культурологія, культурне розмаїття та розвиток громади Кваліфікація: Магістр культурології</p>	
Тип диплому та обсяг програми	Диплом магістра, одиничний, 90 кредитів ЄКТС, 1 рік 4 місяці
Заклад вищої освіти	Маріупольський державний університет, м. Маріуполь
Акредитаційна інституція	Національне агентство із забезпечення якості вищої освіти
Період акредитації	–
Рівень програми	FQ-ЕНЕА- другий цикл, QF-LLL–7 рівень, НРК–7 рівень
Передумови	Наявність ступеня бакалавра або освітньо-кваліфікаційного рівня спеціаліста
Мови викладання	Українська
Термін дії ОПП	до 2022 р.
Інтернет-адреса постійного розміщення опису освітньої програми	http://mdu.in.ua/
Мета програми	
<p>Метою освітньої програми є підготовка висококваліфікованих конкурентоспроможних фахівців-культурологів, які на основі інноваційних підходів до вирішення складних задач і проблем здатні опанувати різноманітні сфери суспільної діяльності, їх територіальної специфіки й особливостей з метою з'ясування функцій і значення історично сформованого регіону в системі культурних надбань українського народу, європейської спільноти та людства у цілому.</p>	
Характеристика програми	
1	<p>Опис предметної області</p> <p>Галузь знань – 03 Гуманітарні науки Спеціальність – 034 Культурологія Об'єкти вивчення та діяльності: культурні процеси, явища, стани та ознаки, їх усвідомлення, інтерпретація та моделювання; соціокультурні інститути та практики, що забезпечують формування культурних норм та цінностей, способи їх втілення та використання. Цілі навчання: підготовка фахівців з культурології, які володіють сучасними теоретичними знаннями та практичними навичками, необхідними для розв'язання складних соціокультурних задач і проблем. Теоретичний зміст предметної області – система наукових ідей, підходів, концепцій, теорій щодо культури; поняття та принципи аналізу культурних процесів та явищ. Методи, методика та технології: методи та методики пошуку, систематизації, аналізу та інтерпретації інформації щодо культурних об'єктів та практик, технології популяризації знань</p>

		щодо культури та регулювання відносин у соціокультурній сфері. <i>Інструменти та обладнання:</i> аудіовізуальні засоби; програмне забезпечення; мережа Internet; інформаційно-комунікаційне обладнання; системи електронного документообігу, електронні бібліотеки та архіви.
2	Фокус програми та спеціалізації	Підготовка культурологів, фахівців з культурного розмаїття та розвитку громади. <i>Ключові слова:</i> культурологія, культурне розмаїття, громада, теорія культури, культурна регіоналістика, подієва культура та культура управління.
3	Орієнтація програми	Освітньо-професійна
4	Особливості та відмінності	Випускники освітньої програми є магістрами культурології, фахівцями у сфері культури, які обізнані в проблемах реалізації інфраструктурних проєктів у культурному житті громади, здатні координувати культуротворчу діяльність, здійснювати промоцію інновацій в галузі культури, підтримувати творчу діяльність та ініціативу. Програма передбачає підтримку і заохочення здобувачів вищої освіти до критичної оцінки результатів діяльності команд та колективів, установ, структурних підрозділів у секторі культури, відповідального та етичного ставлення до своїх знань і здобутків, дбати про вдосконалення професійної майстерності, мати особистий високий рівень професійної культури. Освітня програма забезпечує необхідні потреби громад, спільнот, громадських організацій, державних установ, органів місцевого самоврядування у висококваліфікованих культурологах, фахівцях з розвитку сфери культури в Маріупольській територіальній громаді та українському Надазов'ї.
Працевлаштування та продовження освіти		
1	Працевлаштування випускників	Працевлаштування в науково-дослідних установах, закладах освіти, організаціях культури і мистецтв, органах державної влади та місцевого самоврядування та інших елементах культурної інфраструктури.
2	Академічні та професійні права	Право продовжити навчання на третьому (докторському) освітньо-науковому рівні, а також здобувати додаткові кваліфікації у системі освіти дорослих.
Стиль та методика навчання		
1	Підходи до викладання та навчання	Студентоцентроване та проблемно-орієнтоване навчання, що базується на застосуванні інноваційних підходів та інтерактивних освітніх технологій. Теоретичне навчання здійснюється на основі поєднання лекційних, семінарських (практичних), лабораторних занять, дискусії, ділових ігор, підготовкою презентацій з самостійною роботою студента. Практична підготовка передбачає проходження різних видів практики.

2	Методи оцінювання	Формами підсумкового контролю є екзамени, заліки, а також диференційовані заліки, які проводяться для оцінювання якості виконання та захисту курсової роботи, звітів з практик. Проміжний та поточний контроль здійснюється у формі виконання контрольних робіт; підготовки та захисту проєктів, презентацій (Power Point), реферативних досліджень; здійснення кейс-стаді тощо
Програмні компетентності		
1	Інтегральна компетентність	Здатність розв'язувати складні задачі й проблеми у галузі професійної діяльності культуролога або у процесі навчання, що передбачає проведення дослідження і характеризується комплексністю та невизначеністю умов.
2	Загальні компетентності	<ol style="list-style-type: none"> 1. Здатність до абстрактного мислення, аналізу та синтезу. 2. Здатність спілкуватися іноземною мовою. 3. Здатність генерувати нові ідеї (креативність). 4. Здатність приймати обґрунтовані рішення. 5. Здатність мотивувати людей та рухатися до спільної мети. 6. Здатність вчитися та оволодівати сучасними знаннями. 7. Здатність виявляти ініціативу та підприємливість. 8. Здатність розробляти та управляти проєктами.
3	Спеціальні (фахові, предметні) компетентності	<ol style="list-style-type: none"> 1. Усвідомлення взаємозв'язку культурних текстів та контекстів. 2. Здатність до оцінювання та аналізу інформації у процесі реалізації професійної діяльності. 3. Здатність виявляти культурні потреби суспільства та його окремих груп та визначати шляхи їх задоволення, забезпечувати культурні права і свободи людини. 4. Усвідомлення соціальної та етичної місії культуролога, а також можливостей та особливостей практичного використання культурологічного знання. 5. Здатність до ефективної взаємодії з представниками інших професій, а також до залучення до розв'язання проблем культури представників громадськості. 6. Здатність критично осмислювати історичні здобутки та новітні досягнення культури. 7. Здатність професійно діагностувати, прогнозувати, проєктувати й моделювати культурний розвиток різних культурних регіонів, художньої та візуальної культури. 8. Здатність організовувати роботу та здійснювати керівництво закладами культури, а також відповідними структурними підрозділами підприємств і установ, враховуючи економічні, законодавчі й етичні аспекти. 9. Здатність до розв'язання актуальних проблем культури з урахуванням особливостей міжкультурної комунікації та ширшого контексту відповідних проблем. 10. Здатність здійснювати експертизу культурних об'єктів та культурних процесів, їх критичний аналіз із застосуванням сучасних методів культурології. 11. Здатність досліджувати культурні потреби громади, знаходити теми для культурних проєктів, сприяти ініціативам, спрямованим на збереження культурного розмаїття та розвиток громади.

Програмні результати навчання

1. Розуміти специфіку та особливості реалізації культурних ідей, образів, та смислів, а також критично оцінювати можливості їхньої інтерпретації для розв'язання суспільно-значимих проблем.
2. Аналізувати текстові та візуальні джерела інформації щодо культурних явищ та процесів, верифікувати інформацію у відповідності до професійних задач.
3. Аналізувати культурні права та свободи людини, форми та механізми їхньої ідентифікації, інкультурації, культурної адаптації з врахуванням регіональної специфіки.
4. Популяризувати професію культуролога, дотримуючись етичних принципів.
5. Організовувати та підтримувати комунікації з органами влади, науково-дослідними установами, інформаційно-аналітичними службами, засобами масової інформації з питань культури.
6. Вільно спілкуватися державною та іноземною мовами усно і письмово для обговорення професійних питань, презентації результатів досліджень та проектів.
7. Оцінювати історичні здобутки та новітні досягнення культурології.
8. Приймати ефективні рішення щодо розв'язання складних задач і практичних проблем культурного розвитку суспільства.
9. Організовувати й управляти діяльністю закладів культури та відповідними структурними підрозділами підприємств і установ.
10. Мати навички вироблення та ухвалення рішень з управління закладами та установами культури чи відповідними структурними підрозділами у непередбачуваних робочих та/або навчальних контекстах.
11. Мати навички організації та керівництва професійним розвитком осіб та груп у галузі культури.
12. Розуміти і застосовувати для розв'язання складних задач і проблем культурології методи та засоби стратегічного планування, прогнозування, моделювання культурних політик
13. Здійснювати експертну оцінку культурних творів, послуг та благ, культурних практик, культурно-мистецьких та дозвіллевих проектів.
14. Виявляти тенденції розвитку культурної сфери громади, організовувати та управляти соціокультурними процесами, гнучко реагувати на виклики у соціокультурній сфері, пропонувати креативні рішення, спрямовані на розвиток і просування цінностей соціокультурного розмаїття.

Ресурсне забезпечення реалізації програми

Кадрове забезпечення

Група забезпечення: 1 доктор культурології, професор; 1 кандидат філософських наук, доцент; 2 кандидати історичних наук, доценти; 1 заслужений працівник культури України, доцент.

Гарант ОП: Сабадаш Юлія Сергіївна, доктор культурології, професор, завідувач кафедри культурології.

Усі науково-педагогічні працівники, залучені до викладання дисциплін професійної підготовки, є штатними співробітниками Маріупольського державного університету, мають наукові ступені та вчені звання і високі показники наукової, методичної та організаційної діяльності.

З метою вдосконалення професійної підготовки викладачі регулярно проходять підвищення кваліфікації та стажування відповідно до встановленого порядку

Матеріально-технічне забезпечення	Забезпеченість навчальними приміщеннями, комп'ютерними робочими місцями, мультимедійним обладнанням відповідає потребі. Наявна вся необхідна соціально-побутова інфраструктура, кількість місць в гуртожитку відповідає вимогам. Обладнано предметну аудиторію з культурології; створено Студію культуротворчого перформансу. Доступ до Інтернет-мережі є відкритим.
Інформаційне та навчально-методичне забезпечення	Фонд бібліотеки (близько 160 тис. прим.) має універсальний характер і складається з вітчизняних та іноземних документів, формується відповідно до спеціальностей університету. Всі ресурси бібліотеки доступні через сайт університету: http://slibr.mdu.in.ua/ . Бібліотека працює в автоматизованій бібліотечно-інформаційній системі "ІРБІС-64"(версія 12.1). У читальних залах створено автоматизовані робочі місця для читачів з вільним доступом до мережі Інтернет і локальної мережі бібліотеки й університету. Електронний каталог, електронна картотека статей й інші електронні інформаційні ресурси бібліотеки доступні як відвідувачам бібліотеки, так і віддаленим користувачам через Інтернет. Користувачі бібліотеки мають можливість отримати бездротовий доступ до мережі Інтернет, скориставшись вільними зонами Wi-Fi. Навчально-методичне забезпечення до всіх дисциплін ОПП розміщено на Навчальному порталі http://moodle.mdu.in.ua/
Академічна мобільність	
Національна кредитна мобільність	Порядок організації програм національної академічної мобільності для учасників освітнього процесу МДУ на території України визначаються Положенням про порядок реалізації права на академічну мобільність у Маріупольському державному університеті.
Міжнародна кредитна мобільність	Порядок організації програм міжнародної академічної мобільності для учасників освітнього процесу МДУ поза межами України та іноземних учасників освітнього процесу визначаються Положенням про порядок реалізації права на академічну мобільність у Маріупольському державному університеті.
Навчання іноземних здобувачів вищої освіти	Навчання іноземних здобувачів не здійснюється.

III. Загальна характеристика

Рівень вищої освіти	другий (магістерський) рівень
Ступінь вищої освіти	магістр
Галузь знань	03 Гуманітарні науки
Спеціальність	034 Культурологія
Форма навчання	очна (денна), заочна
Обмеження щодо форм навчання	Обмеження відсутні

Освітня кваліфікація	Кваліфікація – Магістр культурології, фахівець з культурного розмаїття та розвитку громади
Кваліфікація в дипломі	Ступінь вищої освіти – Магістр Спеціальність - 034 Культурологія Освітня програма – Культурологія, культурне розмаїття та розвиток громади.
Опис предметної області	Об’єкти вивчення та діяльності: культурні процеси, явища, стани та ознаки, їх усвідомлення, інтерпретація та моделювання; соціокультурні інститути та практики, що забезпечують формування культурних норм та цінностей, способи їх втілення й використання. Цілі навчання: підготовка фахівців з культурології, які володіють сучасними теоретичними знаннями та, практичними навичками, необхідними для розв’язання складних соціокультурних задач і практичних проблем. Теоретичний зміст предметної області – система наукових ідей, підходів, концепцій, теорій щодо культури; поняття та принципи аналізу культурних процесів та явищ. Методи, методика та технології: методи та методики пошуку, систематизації, аналізу та інтерпретації інформації щодо культурних об’єктів та практик, технології популяризації знань щодо культури та регулювання відносин у соціокультурній сфері. Інструменти та обладнання: аудіовізуальні засоби; програмне забезпечення; мережа Internet; інформаційно-комунікаційне обладнання; системи електронного документообігу, електронні бібліотеки та архіви.
Академічні та професійні права випускників	Право продовжити навчання на третьому (докторському) освітньо-науковому рівні, а також здобувати додаткові кваліфікації у системі освіти дорослих.
Фокус програми: загальна / спеціальна	Підготовка культурологів, фахівців з культурного розмаїття та розвитку громади. <i>Ключові слова:</i> культурологія, культурне розмаїття, громада, теорія культури, культурна регіоналістика, подієва культура та культура управління.
Орієнтація програми	Освітньо-професійна
Працевлаштування випускників (для регульованих професій – обов’язково)	Працевлаштування в науково-дослідних установах, закладах освіти, організаціях культури і мистецтв, органах державної влади та місцевого самоврядування.

IV ОБСЯГ КРЕДИТІВ ЄКТС, НЕОБХІДНИЙ ДЛЯ ЗДОБУТТЯ ДРУГОГО (МАГІСТЕРСЬКОГО) СТУПЕНЯ ВИЩОЇ ОСВІТИ

Обсяг освітньо-професійної програми другого (магістерського) ступеня вищої освіти зі спеціальності 034 «Культурологія» становить 90 кредитів ЄКТС. Тип диплому – одиничний ступінь.

95 % обсягу освітньої програми спрямовано на забезпечення загальних та спеціальних (фахових) компетентностей за спеціальністю, визначених стандартом вищої освіти.

12 кредитів ЄКТС призначено для практики.

V. ПЕРЕЛІК КОМПЕТЕНТНОСТЕЙ ВИПУСКНИКА

Інтегральна компетентність	Здатність розв'язувати складні задачі й проблеми у галузі професійної діяльності культуролога або у процесі навчання, що передбачає проведення дослідження і характеризується комплексністю та невизначеністю умов.	
Загальні компетентності	1. Здатність до абстрактного мислення, аналізу та синтезу.	ЗК 1
	2. Здатність спілкуватися іноземною мовою.	ЗК 2
	3. Здатність генерувати нові ідеї (креативність).	ЗК 3
	4. Здатність приймати обґрунтовані рішення.	ЗК 4
	5. Здатність мотивувати людей та рухатися до спільної мети.	ЗК 5
	6. Здатність вчитися та оволодівати сучасними знаннями.	ЗК 6
	7. Здатність виявляти ініціативу та підприємливість.	ЗК 7
	8. Здатність розробляти та управляти проектами.	ЗК 8
Спеціальні (фахові) компетентності	1. Усвідомлення взаємозв'язку культурних текстів та контекстів.	СК 1
	2. Здатність до оцінювання та аналізу інформації у процесі реалізації професійної діяльності.	СК 2
	3. Здатність виявляти культурні потреби суспільства та його окремих груп та визначати шляхи їх задоволення, забезпечувати культурні права і свободи людини.	СК 3
	4. Усвідомлення соціальної та етичної місії культуролога, а також можливостей та особливостей практичного використання культурологічного знання.	СК 4
	5. Здатність до ефективної взаємодії з представниками інших професій, а також до залучення до розв'язання проблем культури представників громадськості.	СК 5
	6. Здатність критично осмислювати історичні здобутки та новітні досягнення культури.	СК 6
	7. Здатність професійно діагностувати, прогнозувати, проектувати й моделювати культурний розвиток різних культурних регіонів, художньої та візуальної культури.	СК 7
	8. Здатність організувати роботу та здійснювати	СК 8

	керівництво закладами культури, а також відповідними структурними підрозділами підприємств і установ, враховуючи економічні, законодавчі й етичні аспекти.	
	9. Здатність до розв'язання актуальних проблем культури з урахуванням особливостей міжкультурної комунікації та ширшого контексту відповідних проблем.	СК 9
	10. Здатність здійснювати експертизу культурних об'єктів та культурних процесів, їх критичний аналіз із застосуванням сучасних методів культурології.	СК 10
	11. Здатність досліджувати культурні потреби громади, знаходити теми для культурних проєктів, сприяти ініціативам спрямованим на збереження культурного розмаїття та розвиток громади.	СК 11

VI. НОРМАТИВНИЙ ЗМІСТ ПІДГОТОВКИ ЗДОБУВАЧІВ ВИЩОЇ ОСВІТИ, СФОРМУЛЬОВАНИЙ У ТЕРМІНАХ РЕЗУЛЬТАТІВ НАВЧАННЯ

1. Визначені ОП кінцеві, підсумкові та інтегративні результати навчання, що визначають нормативний зміст підготовки:

Результати навчання	Шифр результату навчання
1. Розуміти специфіку та особливості реалізації культурних ідей, образів, та смислів, а також критично оцінювати можливості їхньої інтерпретації для розв'язання суспільно-значимих проблем.	РН 1
2. Аналізувати текстові та візуальні джерела інформації щодо культурних явищ та процесів, верифікувати інформацію у відповідності до професійних задач.	РН 2
3. Аналізувати культурні права та свободи людини, форми та механізми їхньої ідентифікації, інкультурації, культурної адаптації з врахуванням регіональної специфіки.	РН 3
4. Популяризувати професію культуролога, дотримуючись етичних принципів.	РН 4
5. Організувати та підтримувати комунікації з органами влади, науково-дослідними установами, інформаційно-аналітичними службами, засобами масової інформації з питань культури.	РН 5
6. Вільно спілкуватися державною та іноземною мовами усно і письмово для обговорення професійних питань, презентації результатів досліджень та проєктів.	РН 6
7. Оцінювати історичні здобутки та новітні досягнення культурології.	РН 7
8. Приймати ефективні рішення щодо розв'язання складних задач і практичних проблем культурного розвитку суспільства.	РН 8

9. Організувати й управляти діяльністю закладів культури та відповідними структурними підрозділами підприємств і установ.	PH 9
10. Мати навички вироблення та ухвалення рішень з управління закладами та установами культури чи відповідними структурними підрозділами у непередбачуваних робочих та/або навчальних контекстах.	PH 10
11. Мати навички організації та керівництва професійним розвитком осіб та груп у галузі культури.	PH 11
12. Розуміти і застосовувати для розв'язання складних задач і проблем культурології методи та засоби стратегічного планування, прогнозування, моделювання культурних політик	PH 12
13. Здійснювати експертну оцінку культурних творів, послуг та благ, культурних практик, культурно-мистецьких та дозвіллевих проєктів.	PH 13
14. Виявляти тенденції розвитку культурної сфери громади, організувати та управляти соціокультурними процесами, гнучко реагувати на виклики у соціокультурній сфері, пропонувати креативні рішення, спрямовані на розвиток і просування цінностей соціокультурного розмаїття.	PH 14

2. Стиль та методика навчання

Підходи до викладання та навчання	Студентоцентроване та проблемно-орієнтоване навчання, що базується на застосуванні інноваційних підходів та інтерактивних освітніх технологій. Теоретичне навчання здійснюється на основі поєднання лекційних, семінарських (практичних), лабораторних занять, дискусії, ділових ігор, підготовкою презентацій з самостійною роботою студента. Практична підготовка передбачає проходження різних видів практики.
Методи оцінювання	Формами підсумкового контролю є екзамени, заліки, а також диференційовані заліки, які проводяться для оцінювання якості виконання та захисту курсової роботи, звітів з практик. Проміжний та поточний контроль здійснюється у формі виконання контрольних робіт; підготовки та захисту проєктів, презентацій (Power Point), реферативних досліджень; здійснення кейс-стаді тощо.

3. Рекомендований перелік навчальних дисциплін і практик. Розподіл змісту освітньо-професійної програми підготовки, навчальний час за циклами підготовки.

Обсяг освітньої складової освітньо-професійної програми підготовки магістра культурології становить 90 кредитів ЄКТС.

Розподіл змісту освітньої складової програми за циклами дисциплін та критеріями нормативності і вибірковості наведено у табл. 3.1.

Таблиця 3.1.

Розподіл змісту освітньої складової за критеріями нормативності та вибірковості

Цикл дисциплін	Загальна кількість кредитів	У тому числі:	
		нормативні дисципліни, кредитів	вибіркові дисципліни, кредитів
Загальна підготовка	18 (20%)	12(13%)	6 (7%)
Професійна підготовка	72(80%)	54 (60%)	18 (20%)
Усього для ступеня магістра	90 (100%)	66 (73%)	24 (27%)

Теоретичне навчання здійснюється на основі поєднання лекційних та семінарських (практичних) занять з самостійною роботою. Програмою передбачені різні види практик.

Формами підсумкового контролю з навчальних дисциплін є екзамени, заліки, для оцінювання практичної підготовки проводяться диференційовані заліки (табл. 3.2), розподіл освітніх компонент відповідно до семестрів навчання представлено у структурно-логічній схемі підготовки здобувачів вищої освіти (табл. 3.3).

Таблиця 3.2.

Перелік компонент ОП

Код н/д	Шифр дисципліни за навчальним планом	Компоненти освітньої програми (навчальні дисципліни, курсові роботи, практики)	Кількість кредитів	Семестр	Форма підсумкового контролю
1. Обов'язкові компоненти ОПП (нормативні навчальні дисципліни)					
1.1. Дисципліни загальної підготовки					
ОК 1	ОКЗП 1.1.1	Іноземна мова в професійному середовищі	3	2	екзамен
ОК 2	ОКЗП 1.1.2	Академічне письмо	3	1	залік
ОК 3	ОКЗП 1.1.3	Методологія та організація наукових досліджень	3	2	залік
ОК 4	ОКЗП 1.1.4	Філософія культури	3	3	залік
Усього з циклу загальної підготовки			12		
1.2 Дисципліни професійної підготовки					
ОК 5	ОКПП 1.2.1	Культурне розмаїття	4	3	залік
ОК 6	ОКПП 1.2.2	Подієва культура	4	3	екзамен
ОК 7	ОКПП 1.2.3	Етнокультурні регіони України	5	1	залік
ОК 8	ОКПП 1.2.4	Культурно-дозвілєва діяльність громад в Україні	5	2	залік
ОК 9	ОКПП 1.2.5	Державне управління галуззю культури	5	1	залік
ОК 10	ОКПП 1.2.6	Основи моделювання культурних політик	7	1	екзамен
ОК 11	ОКПП 1.2.7	Виробнича практика (зі спеціальності)	9	2	диф. залік
ОК 12	ОКПП 1.2.8	Переддипломна практика	3	3	диф. залік залік
ОК 13	ОКПП 1.2.9	Кваліфікаційна робота	12	1, 2, 3	захист кваліфікаційної роботи
Усього з циклу професійної підготовки			54		
Усього за блоком			66		
2. ВИБІРКОВІ НАВЧАЛЬНІ ДИСЦИПЛІНИ					
2.1. Дисципліни загальної підготовки					
ВЗК 1	ВКЗП 2.1.1	Дисципліна за вибором 1	3	2	залік
ВЗК 2	ВКЗП 2.1.2	Дисципліна за вибором 2	3	2	залік
Усього з циклу загальної підготовки			6		
2.2. Дисципліни професійної підготовки					

ВПК 3	ВКПП 2.2.1	Дисципліна за вибором 1	3	1	екзамен
ВПК 4	ВКПП 2.2.2	Дисципліна за вибором 2	3	1	залік
ВПК 5	ВКПП 2.2.3	Дисципліна за вибором 3	4	3	залік
ВПК 6	ВКПП 2.2.4	Дисципліна за вибором 4	4	3	залік
ВКП 7	ВКПП 2.2.5	Дисципліна за вибором 5	4	3	залік
Усього з циклу професійної підготовки			18		
Разом за блоком			24		
Разом всього			90		

Таблиця 3.3

Структурно-логічна схема підготовки

Семестр	Зміст навчальної діяльності (шифри дисциплін, обсяг кредитів)		
	Код н/д	Назва дисципліни	Обсяг кредитів
1	ОК 2	Академічне письмо	3
1	ОК 7	Етнокультурні регіони України	5
1	ОК 10	Основи моделювання культурних політик	7
1	ОК 9	Державне управління в галузі культури	5
1	ВПК 3	Дисципліна за вибором 1	3
1	ВПК 4	Дисципліна за вибором 2	3
1	ОК 13	Кваліфікаційна робота	4
2	ОК 1	Іноземна мова у професійному середовищі	3
2	ОК 3	Методологія та організація наукових досліджень	3
2	ОК 8	Культурно-дозвіллева діяльність громад в Україні	5
2	ОК 11	Виробнича практика (зі спеціальності)	9
2	ОК 13	Кваліфікаційна робота	4
2	ВЗК 1	Дисципліна за вибором 1	3
2	ВЗК 2	Дисципліна за вибором 2	3
3	ОК 4	Філософія культури	3
3	ОК 5	Культурне розмаїття	4
3	ОК 6	Подієва культура	4
3	ОК 12	Переддипломна практика	3
3	ОК 13	Кваліфікаційна робота	4
3	ВПК 5	Дисципліна за вибором 3	4
3	ВПК 6	Дисципліна за вибором 4	4
3	ВКП 7	Дисципліна за вибором 5	4

Логічна послідовність вивчення компонент освітньої програми представлена у вигляді графа (рис. 3.1). Матриця відповідностей визначених Стандартом компетентностей / результатів навчання дескрипторам НРК наведено у Таблиці 3.4. Матриця

відповідності визначених Стандартом результатів навчання та компетентностей наведено у Таблиці 3.4.

Матриці відповідності визначених ОП компетентностей та результатів навчання наведено у Таблицях 3.5-3.6.

Опис обов'язкових компонентів ОП наведено в Додатку А.

Процедура здійснення вибору регламентується Положенням про організацію освітнього процесу у Маріупольському державному університеті, Положенням про вибіркові дисципліни у Маріупольському державному університеті.

Переліки вибірових компонент загальної підготовки ОП містяться у Каталогі елективних дисциплін для здобувачів вищої освіти за першим (бакалаврським) та другим (магістерським) рівнями освіти та у Каталогі професійної підготовки кафедри культурології історичного факультету МДУ. З Каталогом елективних дисциплін можна ознайомитись на сайті університету, історичного факультету, кафедри культурології.

Згідно із Законом України «Про вищу освіту», п 1.3. «Положення про вибіркові дисципліни у Маріупольському державному університеті (нова редакція)» здобувачі вищої освіти мають право вибирати навчальні дисципліни, що пропонуються для інших рівнів вищої освіти відповідно до встановленого порядку.

Рисунок 3.1. Логічна послідовність вивчення компонент освітньої програми

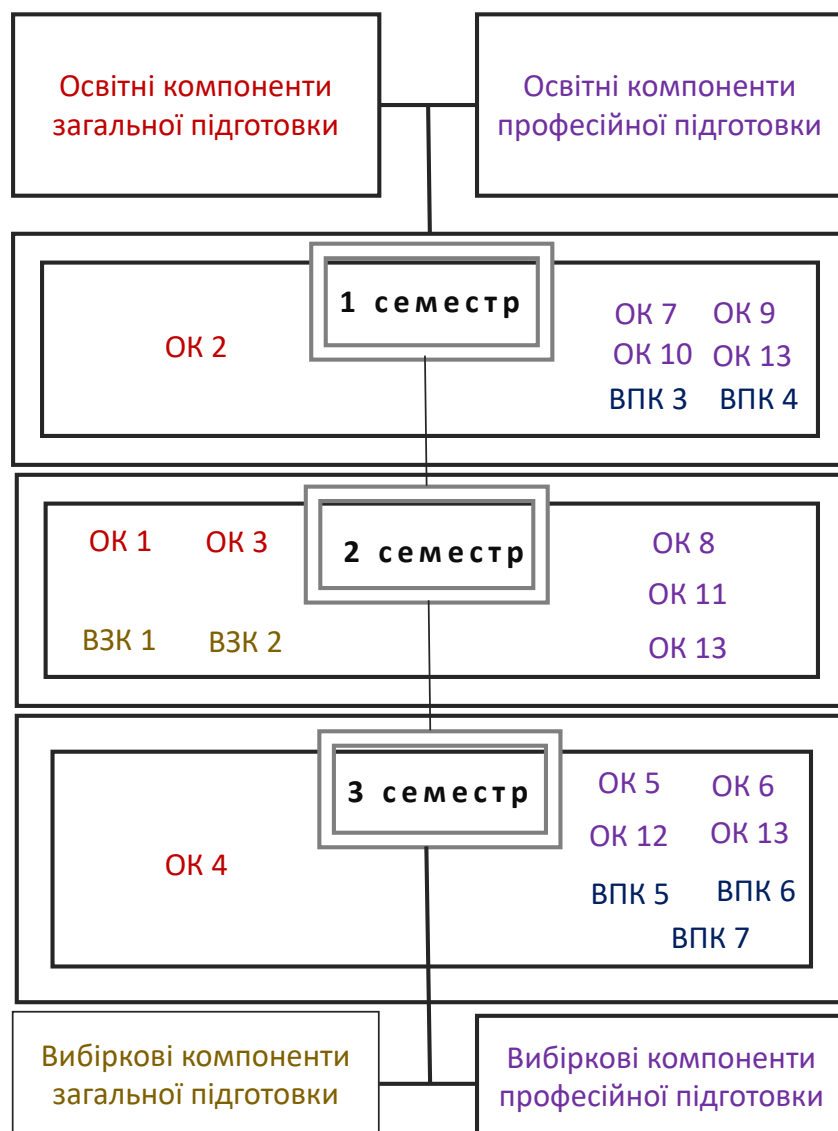

Класифікація компетентностей (результатів навчання) за НРК

Класифікація компетентностей (результатів навчання) за НРК	Знання Зн1 Спеціалізовані концептуальні знання, що включають сучасні наукові здобутки у сфері професійної діяльності або галузі знань і є основою для оригінального мислення та проведення досліджень	Уміння/навички Ум1 Спеціалізовані уміння/навички, розв'язання проблем, необхідні для проведення досліджень та/або провадження інноваційної діяльності з метою розвитку нових знань та процедур Ум2 Здатність інтегрувати знання та розв'язувати складні задачі у широких або мультидисциплінарних контекстах Ум3 Здатність розв'язувати проблеми у нових або незнайомих середовищах за наявності або обмеженої інформації з урахуванням аспектів соціальної та етичної відповідальності	Комунікація К1 Зрозуміле не двозначне донесення власних знань, висновків та аргументації до фахівців, зокрема, до осіб, які навчаються	Відповідальність та автономія АВ1 Управління робочими або навчальними процесами, які є складними, непередбачуваними та потребують нових стратегічних підходів АВ2 Відповідальність за внесок до професійних знань і практики та/або оцінювання результатів діяльності команд та колективів АВ3 Здатність продовжувати навчання з високим ступенем автономії
Загальні компетентності				
ЗК 1	Зн1, Зн4	Ум1, Ум4		АВ1, АВ4
ЗК 2		Ум2	К2	АВ2
ЗК 3		Ум3		АВ3
ЗК 4	Зн4	Ум3, Ум4		АВ4
ЗК 5			К5	АВ5
ЗК 6	Зн3, Зн6	Ум3, Ум4		
ЗК 7			К7	АВ7
ЗК 8		Ум8	К3	АВ8
Спеціальні (фахові) компетентності				
СК1	Зн1, Зн2	Ум1, Ум2	К1	
СК2	Зн1, Зн2, Зн6	Ум2		АВ2
СК3		Ум3, Ум4		АВ3
СК4	Зн2, Зн4	Ум2, Ум4		
СК5		Ум5, Ум3	К5	АВ3, АВ5
СК6	Зн6	Ум6		
СК7	Зн2, Зн7, Зн8	Ум2, Ум7, Ум8		АВ2, АВ7, АВ8
СК8	Зн7, Зн8	Ум7, Ум8	К5, К8	АВ5, АВ7, АВ8
СК9		Ум1, Ум5, Ум9	К1, К9	АВ1, АВ5, АВ9
СК10	Зн6, Зн10	Ум5, Ум6, Ум10	К5, К10	

Матриця відповідності визначених ОП результатів навчання та компетентностей

Програмні результати навчання	Компетентності																			
	Інтегральна компетентність																			
	Загальні компетентності								Спеціальні (фахові) компетентності											
	ЗК 1	ЗК 2	ЗК 3	ЗК 4	ЗК 5	ЗК 6	ЗК 7	ЗК 8	СК 1	СК 2	СК 3	СК 4	СК 5	СК 6	СК 7	СК 8	СК 9	СК 10	СК 11	
РН 1 Розуміти специфіку та особливості реалізації культурних ідей, образів, та смислів, а також критично оцінювати можливості їхньої інтерпретації для розв'язання суспільно-значимих проблем	+		+			+	+	+	+	+					+	+				
РН 2 Аналізувати текстові та візуальні джерела інформації щодо культурних явищ та процесів, верифікувати інформацію у відповідності до професійних задач	+	+				+					+						+		+	
РН 3 Аналізувати культурні права та свободи людини, форми та механізми їхньої ідентифікації, інкультурації, культурної адаптації з врахуванням регіональної специфіки				+				+			+	+							+	
РН 4 Популяризувати професію культуролога, дотримуючись етичних принципів					+		+					+	+	+						

<p>PH 11</p> <p>Мати навички організації та керівництва професійним розвитком осіб та груп у галузі культури</p>	+		+	+	+						+	+	+		+	+			
<p>PH 12</p> <p>Розуміти і застосовувати для розв'язання складних задач і проблем культурології методи та засоби стратегічного планування, прогнозування, моделювання культурних політик</p>				+			+	+				+	+	+				+	
<p>PH 13</p> <p>Здійснювати експертну оцінку культурних творів, послуг та благ, культурних практик, культурно-мистецьких та дозвіллевих проектів</p>				+				+				+	+			+		+	
<p>PH 14</p> <p>Виявляти тенденції розвитку культурної сфери громади, організувати та управляти соціокультурними процесами, гнучко реагувати на виклики у соціокультурній сфері, пропонувати креативні рішення, спрямовані на розвиток і просування цінностей соціокультурного розмаїття</p>				+		+	+		+	+	+		+			+			+

Компетентності / Освітні компоненти	ОК 1	ОК 2	ОК 3	ОК 4	ОК 5	ОК 6	ОК 7	ОК 8	ОК 9	ОК 10	ОК 11	ОК 12	ОК 13
	Іноземна мова в професійному середовищі	Академічне письмо	Методологія та організація наукових досліджень	Філософія культури	Культурне розмаїття	Подієва культура	Етнокультурні регіони України	Культурно-дозвілєва діяльність громад в Україні	Державне управління галуззю культури	Основи моделювання культурних політик	Виробнича практика (зі спеціальності)	Переддипломна практика	Кваліфікаційна робота
ЗК 4 Здатність приймати обґрунтовані рішення	+	+	+	+	+	+	+	+	+	+	+	+	+
ЗК 5 Здатність мотивувати людей та рухатися до спільної мети	+	+	+	+	+	+		+	+	+	+	+	+
ЗК 6 Здатність вчитися та оволодівати сучасними знаннями		+	+	+	+	+	+	+	+	+	+	+	+
ЗК 7 Здатність виявляти ініціативу та підприємливість	+	+	+			+		+	+	+	+	+	+
ЗК 8 Здатність розробляти та управляти проектами	+	+	+	+	+	+	+	+	+	+	+	+	+
СК 1 Усвідомлення взаємозв'язку культурних текстів та контекстів		+	+	+	+	+	+	+	+	+	+	+	+
СК 2 Здатність до оцінювання та аналізу інформації у процесі реалізації професійної діяльності			+		+	+				+	+	+	+

Матриця забезпечення програмних результатів навчання (РН) відповідними компонентами освітньої програми

Результати навчання / Освітні компоненти	ОК 1	ОК 2	ОК 3	ОК 4	ОК 5	ОК 6	ОК 7	ОК 8	ОК 9	ОК 10	ОК 11	ОК 12	ОК 13
	Іноземна мова в професійному середовищі	Академічне письмо	Методологія та організація наукових досліджень	Філософія культури	Культурне розмаїття	Подієва культура	Етнокультурні регіони України	Культурно-дозвілєва діяльність громад в Україні	Державне управління галуззю культури	Основи моделювання культурних політик	Виробнича практика (зі спеціальності)	Переддипломна практика	Кваліфікаційна робота
РН 1 Розуміти специфіку та особливості реалізації культурних ідей, образів, та смислів, а також критично оцінювати можливості їхньої інтерпретації для розв'язання суспільно-значимих проблем				+			+			+	+	+	+
РН 2 Аналізувати текстові та візуальні джерела інформації щодо культурних явищ та процесів, верифікувати інформацію у відповідності до професійних задач	+		+		+					+	+	+	+

Результати навчання / Освітні компоненти	ОК 1	ОК 2	ОК 3	ОК 4	ОК 5	ОК 6	ОК 7	ОК 8	ОК 9	ОК 10	ОК 11	ОК 12	ОК 13
	Іноземна мова в професійному середовищі	Академічне письмо	Методологія та організація наукових досліджень	Філософія культури	Культурне розмаїття	Подієва культура	Етнокультурні регіони України	Культурно-дозвіллова діяльність громад в Україні	Державне управління галуззю культури	Основи моделювання культурних політик	Виробнича практика (зі спеціальності)	Переддипломна практика	Кваліфікаційна робота
РН 3 Аналізувати культурні права та свободи людини, форми та механізми їхньої ідентифікації, інкультурації, культурної адаптації з врахуванням регіональної специфіки			+	+		+	+	+	+	+	+	+	+
РН 4 Популяризувати професію культуролога, дотримуючись етичних принципів		+				+	+	+		+	+	+	+
РН 5 Організовувати та підтримувати комунікації з органами влади, науково-дослідними установами, інформаційно-аналітичними службами, засобами масової інформації з питань культури		+		+					+	+	+	+	+

Результати навчання / Освітні компоненти	ОК 1	ОК 2	ОК 3	ОК 4	ОК 5	ОК 6	ОК 7	ОК 8	ОК 9	ОК 10	ОК 11	ОК 12	ОК 13
	Іноземна мова в професійному середовищі	Академічне письмо	Методологія та організація наукових досліджень	Філософія культури	Культурне розмаїття	Подієва культура	Етнокультурні регіони України	Культурно-дозвіллова діяльність громад в Україні	Державне управління галуззю культури	Основи моделювання культурних політик	Виробнича практика (зі спеціальності)	Переддипломна практика	Кваліфікаційна робота
PH 6 Вільно спілкуватися державною та іноземною мовами усно і письмово для обговорення професійних питань, презентації результатів досліджень та проектів	+	+				+			+	+	+	+	+
PH 7 Оцінювати історичні здобутки та новітні досягнення культурології		+		+						+	+	+	+
PH 8 Приймати ефективні рішення щодо розв'язання складних задач і практичних проблем культурного розвитку суспільства					+	+		+	+	+	+	+	+

Результати навчання / Освітні компоненти	ОК 1	ОК 2	ОК 3	ОК 4	ОК 5	ОК 6	ОК 7	ОК 8	ОК 9	ОК 10	ОК 11	ОК 12	ОК 13
	Іноземна мова в професійному середовищі	Академічне письмо	Методологія та організація наукових досліджень	Філософія культури	Культурне розмаїття	Подієва культура	Етнокультурні регіони України	Культурно-дозвіллова діяльність громад в Україні	Державне управління галуззю культури	Основи моделювання культурних політик	Виробнича практика (зі спеціальності)	Переддипломна практика	Кваліфікаційна робота
PH 9 Організовувати й управляти діяльністю закладів культури та відповідними структурними підрозділами підприємств і установ			+					+	+	+	+	+	+
PH 10 Мати навички вироблення та ухвалення рішень з управління закладами та установами культури чи відповідними структурними підрозділами у непередбачуваних робочих та/або навчальних контекстах				+				+	+	+	+	+	+
PH 11 Мати навички організації та керівництва професійним розвитком осіб та груп у галузі культури					+		+	+	+	+	+	+	+

Результати навчання / Освітні компоненти	ОК 1	ОК 2	ОК 3	ОК 4	ОК 5	ОК 6	ОК 7	ОК 8	ОК 9	ОК 10	ОК 11	ОК 12	ОК 13
	Іноземна мова в професійному середовищі	Академічне письмо	Методологія та організація наукових досліджень	Філософія культури	Культурне розмаїття	Подієва культура	Етнокультурні регіони України	Культурно-дозвіллова діяльність громад в Україні	Державне управління галуззю культури	Основи моделювання культурних політик	Виробнича практика (зі спеціальності)	Переддипломна практика	Кваліфікаційна робота
PH 12 Розуміти і застосовувати для розв'язання складних задач і проблем культурології методи та засоби стратегічного планування, прогнозування, моделювання культурних політик		+	+				+	+	+	+	+	+	+
PH 13 Здійснювати експертну оцінку культурних творів, послуг та благ, культурних практик, культурно-мистецьких та дозвіллевих проектів	+	+				+				+	+	+	+

Результати навчання / Освітні компоненти	ОК 1	ОК 2	ОК 3	ОК 4	ОК 5	ОК 6	ОК 7	ОК 8	ОК 9	ОК 10	ОК 11	ОК 12	ОК 13
	Іноземна мова в професійному середовищі	Академічне письмо	Методологія та організація наукових досліджень	Філософія культури	Культурне розмаїття	Подієва культура	Етнокультурні регіони України	Культурно-дозвіллова діяльність громад в Україні	Державне управління галуззю культури	Основи моделювання культурних політик	Виробнича практика (зі спеціальності)	Переддипломна практика	Кваліфікаційна робота
<p>PH 14</p> <p>Виявляти тенденції розвитку культурної сфери громади, організувати та управляти соціокультурними процесами, гнучко реагувати на виклики у соціокультурній сфері, пропонувати креативні рішення, спрямовані на розвиток і просування цінностей соціокультурного розмаїття</p>			+		+				+	+	+	+	+

VII. ФОРМИ АТЕСТАЦІЇ ЗДОБУВАЧІВ ВИЩОЇ ОСВІТИ

<p style="text-align: center;">Форми атестації здобувачів вищої освіти</p>	<p>Атестація здобувачів здійснюється у формі кваліфікаційного екзамену та публічного захисту кваліфікаційної роботи.</p>
<p style="text-align: center;">Вимоги до кваліфікаційної роботи</p>	<p>Кваліфікаційна робота не повинна містити академічного плагіату, фабрикації, фальсифікації. У кваліфікаційній роботі має бути розв’язана складна задача чи проблема у сфері права, що передбачає проведення досліджень та/або здійснення інновацій та характеризується невизначеністю умов і вимог.</p> <p>Структура та правила оформлення кваліфікаційних робіт визначається Положенням про кваліфікаційні роботи здобувачів вищої освіти в Маріупольському державному університеті, затвердженому протоколом засідання Вченої ради МДУ від 24.02.2021 р. № 8, введено в дію наказом МДУ від 25.02.2021 р. № 60.</p> <p>З метою запобігання фактам плагіату та текстових запозичень у кваліфікаційних роботах результати наукових досліджень випускників підлягають перевірці на наявність академічного плагіату згідно Положення про запобігання та виявлення академічного плагіату в кваліфікаційних роботах здобувачів вищої освіти Маріупольського державного університету. Кваліфікаційна робота оприлюднюється в репозиторії Маріупольського державного університету. Оприлюднення кваліфікаційних робіт, що містять інформацію з обмеженим доступом, здійснюється у відповідності до вимог чинного законодавства.</p>
<p style="text-align: center;">Вимоги до публічного захисту (демонстрації)</p>	<p>Оприлюднення результатів дослідження відбувається у вигляді публічного захисту (демонстрації) кваліфікаційної роботи магістра на відкритому засіданні Екзаменаційної комісії, основними завданнями роботи якої є:</p> <ul style="list-style-type: none"> – комплексна перевірка й оцінка теоретичної та практичної фахової підготовки здобувачів вищої освіти – випускників ступеня вищої освіти «магістр права»; – розробка пропозицій щодо подальшого поліпшення якості підготовки фахівців з відповідної спеціальності. <p>Для публічного виступу надається 5-10 хвилин.</p> <p>У виступі здобувач вищої освіти має окреслити для екзаменаційної комісії найважливіші та найпринциповіші результати дослідження.</p> <p>Візуальне супроводження у вигляді мультимедійної презентації кваліфікаційної роботи складається із слайдів, на яких представлені графіки, таблиці, схеми, рисунки, алгоритми і т.д. Кількість слайдів має бути достатньою для послідовного та повного розкриття теми кваліфікаційної роботи. По закінченні виступу члени екзаменаційної комісії можуть поставити здобувачу вищої освіти питання стосовно його виступу або тексту роботи.</p>

<p align="center">Вимоги до атестаційного / єдиного державного кваліфікаційного екзамену</p>	<p>Атестаційний екзамен передбачає оцінювання обов'язкових результатів навчання, визначених стандартом вищої освіти та освітньою програмою.</p>
---	---

VIII. ВИМОГИ ДО НАЯВНОСТІ СИСТЕМИ ВНУТРІШНЬОГО ЗАБЕЗПЕЧЕННЯ ЯКОСТІ ВИЩОЇ ОСВІТИ

У Маріупольському державному університеті функціонує система забезпечення якості освітньої діяльності та якості вищої освіти (система внутрішнього забезпечення якості), яка передбачає реалізацію наступних процедур і заходів:

- 1) визначення принципів та процедур забезпечення якості вищої освіти;
- 2) здійснення моніторингу та періодичного перегляду освітніх програм;
- 3) щорічне оцінювання здобувачів вищої освіти, науково-педагогічних і педагогічних працівників закладу вищої освіти та регулярне оприлюднення результатів таких оцінювань на офіційному веб-сайті закладу вищої освіти, на інформаційних стендах та в будь-який інший спосіб;
- 4) забезпечення підвищення кваліфікації педагогічних, наукових і науково-педагогічних працівників;
- 5) забезпечення наявності необхідних ресурсів для організації освітнього процесу, у тому числі самостійної роботи студентів, за кожною освітньою програмою;
- 6) забезпечення наявності інформаційних систем для ефективного управління освітнім процесом;
- 7) забезпечення публічності інформації про освітні програми, ступені вищої освіти та кваліфікації;
- 8) забезпечення дотримання академічної доброчесності працівниками закладів вищої освіти та здобувачами вищої освіти, у тому числі створення і забезпечення функціонування ефективної системи запобігання та виявлення академічного плагіату;
- 9) інших процедур і заходів.

IX ІНФОРМАЦІЯ ЩОДО МОНІТОРИНГУ ОП

ОПП «Культурологія, культурне розмаїття та розвиток громади» розроблено відповідно до Стандарту вищої освіти за спеціальністю 034 Культурологія за другим (магістерським) рівнем вищої освіти (Наказ Міністерства освіти і науки України від 17.02.2022 № 197) затверджено вченою радою МДУ (протокол № 14 від 29.06.2020 р.)

Моніторинг та перегляд освітньої програми здійснюється відповідно до «Положення про розробку, моніторинг, перегляд, удосконалення та закриття освітніх програм в Маріупольському державному університеті».

На основі проведеного моніторингу у травні 2022 року розроблено проект нової редакції ОП, який було розміщено на сайті університету для громадського обговорення. Після обговорень структури та компонентів ОП, з урахуванням інтересів здобувачів вищої освіти та пропозицій стейкхолдерів, у червні 2022 року протоколом засідання Вченої ради МДУ № 14 від 29.06.2022 р. затверджено ОП для вступників на другий (магістерський) рівень вищої освіти 2022 року.

Гарант освітньо-професійної програми «Культурологія, культурне розмаїття та розвиток громади»

для другого (магістерського) рівня вищої освіти:

доктор з культурології, професор,

завідувач кафедри культурології
Маріупольського державного університету

_____ Юлія САБАДАШ

Опис обов'язкових навчальних дисциплін

Дисципліни циклу загальної підготовки

ОК 1 (ОКЗП 1.1.1) Іноземна мова у професійному середовищі

Мета вивчення формувати у здобувачів другого (магістерського) рівня вищої освіти рівня комунікативної, лінгвістичної і соціокультурної компетенцій; формувати когнітивну компетенцію у взаємозв'язку з іншими видами компетенцій: навчально-пізнавальною, інформаційною, загальнонауковою, соціально-особистісною, аутопсихологічною, загальнокультурною.

Завдання курсу: полягають в удосконаленні навичок і вмінь з англійської мови, набутих протягом навчання у ЗВО у різних видах мовленнєвої діяльності для іншомовного усного та писемного спілкування в професійній сфері.

Змістові модулі:

1. The system of government in Ukraine.
2. The system of government in the USA.
3. The system of government in the United Kingdom.

ОК 2 (ОКЗП 1.1.2) Академічне письмо

Мета вивчення: особливостей використання української та іноземної мови в професійній діяльності в сфері культури, засвоєння специфіки академічного письма через ознайомлення із сучасними діловими текстами, професійною документацією та професійними лексичними конструкціями, виявлення їх структурних, змістових, мовних, комунікативних і риторичних рис; удосконалення умінь і навичок продукувати якісні тексти фахового спрямування українською (іноземною) мовою, грамотно їх оформлювати для підвищення ефективності управлінської діяльності.

Завдання курсу: визначення основних відомостей про академічне письмо; формування вмінь й практичних навичок проведення комунікаційного обміну шляхом використання відповідних зразків академічного письма; створення академічних текстів, документів, резолюцій, тощо, залежно від форми комунікації та способу викладу матеріалу; актуалізація інформації щодо інтерпретації академічного тексту (змістове наповнення, інтертекстуальні зв'язки, композиція та архітектоніка і т. ін.), з'ясування психологічних, логічних та мовностилістичних засад редагування академічного тексту; практичні навички використання академічного письма в сфері культури; додержання норм академічної доброчесності в академічному письмі.

Змістові модулі:

1. Академічний текст: культура писемної мови
2. Академічний дискурс: культура фахової усної мови

ОК 3 (ОКЗП 1.1.3) Методологія та організація наукових досліджень

Мета: набуття теоретичних знань і практичних навичок щодо організації та здійснення студентами різних форм самостійної науково-дослідної роботи, зокрема, написання кваліфікаційних робіт, підготовку інших наукових праць.

Вивчення навчальної дисципліни формує у здобувачів вищої освіти ОС Магістр **ОПП** «Культурологія, культурне розмаїття та розвиток громади» вміння цілісного висвітлення теоретичних засад, методики, технології та організації науково-дослідницької діяльності.

Завдання:

- формування уявлень про специфіку процесу та організацію наукового дослідження;
- набуття знань сучасних методологічних підходів в політологічних дослідженнях;
- набуття навичок пошуку та критичного аналізу інформаційних джерел;
- застосування теоретичних та емпіричних методів політологічного дослідження;
- ознайомлення з етапами та формами процесу наукового дослідження та організації

науково-дослідної роботи магістрів;

- формування знань про сутність, принципи, етику сучасного наукового дослідження, академічну доброчесність;

- ознайомлення з культурою академічного письма при оформленні та презентації результатів науково-дослідної роботи;

- ознайомлення із засобами апробації, підготовку та процедуру захисту магістерського дослідження.

Змістові модулі:

1. Сутність та методологічні засади наукової діяльності.
2. Методика підготовки публікацій, рефератів, доповідей.
3. Магістерські роботи як кваліфікаційні дослідження.

ОК 4 (ОКЗП 1.1.4) Філософія культури

Мета: заохочення до філософського аналізу інноваційних підходів у сфері культури, діалогу у вирішенні питань збереження розмаїття культурного простору України, усвідомлення територіальної специфіки й особливостей культурного простору України в системі культурних надбань європейської спільноти та людства у цілому.

Навчальна дисципліна відображає орієнтацію культурологічного знання на формування світогляду на засадах толерантного ставлення до розмаїтості культурних практик, унікальності досвіду співпричетності до культурного спадку, універсалізму культурних надбань людства, сприяє розвитку креативних здібностей здобувача, розширює досвід раціонального осмислення розмаїття.

Завдання: сприяння розвитку вільного громадянина, людини, яка здатна сама приймати рішення, приймаючи до уваги та виявляючи повагу до аргументів і точки зору іншої людини, спонукати до раціонального сприйняття проблематики культурного розмаїття світу та соціуму, розуміння зв'язку культурного розмаїття із філософськими основами прав людини, мисленню, яке вільне від упереджень, стереотипів, кліше, стимулювати здатність висловлювати свої судження відносно власного місця, що безпосередньо обумовлено здатністю давати оцінку, мислити критично та обирати між дією та бездіяльністю.

Змістові модулі:

1. Історично-дискурсивні підходи дослідження культури.
2. Феноменологія культурного життя.

Дисципліни циклу професійної підготовки

ОК 5 (ОКПП 1.2.1) Культурне розмаїття

Мета: сформувати у студентів систему знань щодо культури як соціального феномену та культурного розмаїття сучасних суспільств, а також ролі і місця української культури у Європейському та світовому культурному розмаїтті.

Завдання:

- визначення значності культури в життєдіяльності людини й суспільства
- опанування джерельної бази та ознайомлення студентів з сучасними теоріями про генезис та розвиток культур різних регіонів світу
- визначення історико-культурних, суспільно-політичних та соціально-економічних факторів формування культурного розмаїття сучасних суспільств
- опанування знаннями про “власну” культуру та навичками відкрито і зацікавлено ставитися до культури, розвинути чутливість до Іншого
- вміння бачити українську культуру у глобальному контексті, розуміти культуру як сферу, яка вимагає певної кваліфікації
- визначення єдності та різноманітності культур світу
- ствердження щодо унікальності української культури у Європейському та світовому культурному розмаїтті

- опанування новітніми знаннями щодо місця і ролі культури в умовах локальних та глобальних викликів

- збагачення і розширення гуманітарної підготовки студентів.

Змістові модулі:

1. Історія сфери культурного розмаїття.
2. Сфера культурного розмаїття та інституції.
3. Організація сфери культурного розмаїття.

ОК 6 (ОКПП 1.2.2) Подієва культура

Мета: забезпечити студента теоретичним і методологічним інструментарієм, що дозволяє аналізувати різні феномени подієвої культури з урахуванням сучасного стану гуманітарного знання.

Поглибити підготовку фахівців з культурного розмаїття та розвитку громад у напрямі подієвої культури, сформувати вміння планування, реалізації та оцінювання Івент-проектів, виробити навички реалізації Івент-заходів в сучасному соціокультурному просторі.

Завдання: визначити теоретичні аспекти подієвої культури, наукову термінологію; отримати знання про світову та українську подієву культуру, отримати навички самостійного аналізу теоретичних і практичних проблем подієвої культури, мати здатність до абстрактного мислення, аналізу, синтезу. Сформувати систему компетентностей у сфері Івент-технологій; оволодіти провідними функціями Івент-менеджменту; сформувати уявлення про специфіку спеціальних подій та їх провідні ознаки; створити умови для оволодіння здобувачами основними вміннями з планування та реалізації Івент-заходів; надати здобувачам можливості здійснювати діяльність з розробки та реалізації спеціальних заходів, оцінювати їх ефективність; здобуття навичок застосування інструментів та механізмів подієвого менеджменту.

Змістові модулі:

1. Подієва культура як об'єкт дослідження соціально-гуманітарних наук.
2. Емоції у подієвій культурі.

ОК 7 (ОКПП 1.2.3) Етнокультурні регіони України

Мета: сформувати у студентів систему знань щодо унікальності традиційної культури українців у контексті її етнокультурних особливостей.

Завдання:

- визначення етнокультурних регіонів України;
- опанування джерельної бази та історіографії проблеми;
- засвоєння народних традицій українського етносу;
- дослідження особливостей народної архітектури, господарської діяльності, громадського і сімейного побуту українців;
- виявлення характерних рис календарних свят і обрядів українців;
- дослідження напрямків розвитку декоративно-ужиткового мистецтва і фольклору українців;
- ствердження щодо унікальності традиційної культури та її ролі і місця в українській культурі та культурному розмаїтті громади.

Змістові модулі:

1. Традиційна культура та особливості етнокультурної регіоналістики українців.
2. Матеріальна складова традиційної культури.
3. Духовний світ українців: усна народна творчість в етнокультурних вимірах.

ОК8 (ОКПП 1.2.4) Культурно-дозвілєва діяльність громад в Україні

Мета: метою вивчення навчальної дисципліни є сприяння здобувачам вищої освіти в опануванні базових знань щодо культурного розмаїття та культурно-дозвілєвої практики громад в Україні у сучасних умовах.

Завдання:

- мати здатність до навчання, пошуку й аналізу інформації з різних джерел;
- вміти орієнтуватись в етапах розвитку художньої культури та видах мистецтва на території окремої громади;
- здатність вести та підтримувати діалог, враховуючи специфіку реалізації культурних прав і свобод людини, форм та механізмів соціалізації, інкультурації особистості у соціумі;
- здатність налагодити комунікативний процес із представниками різних соціально-культурних та етнічних об'єднань громади тощо.

Змістові модулі:

1. Законодавство України та нормативно-правова база розвитку культурного розмаїття та культурно-дозвіллевої практики громад в Україні на сучасному етапі.
2. Сфера культурного дозвілля громад

ОК 9 (ОКПП 1.2.5) Державне управління галуззю культури в Україні

Мета: сприяння здобувачам вищої освіти в опануванні базових знань зі сфери, напрямів, форм і методів державного управління галуззю культури в Україні; вирішення питань її кадрового забезпечення та розвитку матеріально-технічної бази.

Завдання: формування у магістрантів фахових підходів до аналізу, експертного оцінювання і формування завдань, стратегій і механізмів реалізації культурної політики в Україні на різних рівнях, ознайомлення з основними типами культурних стратегій у різних країнах, виявлення тенденцій, проблем і шляхів їх вирішення.

Змістові модулі:

1. Державне управління галуззю культури у світовій практиці.
2. Формування вітчизняної системи державного управління галуззю культури.
3. Державне управління галуззю культури в Україні.

ОК 10 (ОКПП 1.2.9) Основи моделювання культурних політик

Мета: сприяння здобувачам вищої освіти в опануванні базових знань зі сфери, напрямів, форм і методів державного управління галуззю культури в Україні; вирішення питань її кадрового забезпечення та розвитку матеріально-технічної бази.

Завдання: проведення теоретичного аналізу проблем державного управління галуззю культури в Україні. Набуття знань та практичних навичок щодо державного управління процесами та об'єктами.

Змістові модулі:

1. Культурна політика та її стратегії: проблеми визначення й особливості вивчення.
2. Світова практика моделювання культурної політики.
3. Формування культурної політики в Україні.

ОК 11 (ОКПП 1.2.7) Виробнича практика (зі спеціальності)

Мета практики: формування у фахівців з культурного розмаїття та розвитку громади професійної компетентності, зокрема здатності здійснювати управлінські функції фахівців та керівників закладів культури у форматі реалізації функцій культурного розвитку громади.

Завдання набуття здобувачами вищої освіти (ЗВО) нових знань щодо: нормативно-правової бази діяльності закладів культури за окремими аспектами: організація культурно-мистецької діяльності, виховна та методична робота, організація внутрішнього контролю, моніторинг організації культурно-виховної та дозвіллевої діяльності; систематизація знань щодо: діяльності керівника закладу культури з проведення заходів внутрішнього контролю, моніторингу якості організації культурно-масових заходів, організації науково-методичної роботи, розробки сценарію проведення культурно-масового заходу; представлення стратегії розвитку відділу або закладу культури на діагностичній основі; формування аналітичних умінь та навичок здійснення моніторингових досліджень.

ОК 12 (ОКПП 1.2.8) Переддипломна практика

Мета переддипломної практики є поглиблення професійної підготовки, закріплення

набутих у магістратурі навичок написання кваліфікаційної роботи, проведення науково-практичного дослідження, організація, підготовка, збір практичних, аналітичних, статистичних матеріалів для написання й апробація результатів кваліфікаційної роботи.

Завдання переддипломної практики: набуття досвіду самостійної наукової, практичної роботи та опрацювання методики її проведення; поглиблення теоретичних знань у сфері культурологічних досліджень; підбір фактичного матеріалу для написання кваліфікаційної роботи; формування вмінь і навичок опрацювання наукових та інформаційних джерел, вивчення джерел за обраною науковою проблемою, пов'язаною зі спеціалізацією кафедри та відповідно до наукової проблеми дослідження щодо майбутньої кваліфікаційної роботи; визначення стану розробки питань обраної наукової проблеми у вітчизняній та іноземній літературі; визначення структури та основних завдань кваліфікаційного дослідження; оволодіння методикою обробки та аналізу аналітичних, статистичних даних; апробація основних теоретичних та практичних рекомендацій кваліфікаційної роботи (у формі виступів на конференціях, написанні наукових статей, рекомендацій в галузі культури, розробки та презентації власних проєктів тощо).