

**МІНІСТЕРСТВО ОСВІТИ І НАУКИ УКРАЇНИ**  
**МАРІУПОЛЬСЬКИЙ ДЕРЖАВНИЙ УНІВЕРСИТЕТ**

ЗАТВЕРДЖЕНО  
Протокол засідання Вченої ради  
Маріупольського державного  
університету  
23.12.2021 № 7

**ОСВІТНЬО-ПРОФЕСІЙНА ПРОГРАМА**  
**ПОЧАТКОВА ОСВІТА**

**РІВЕНЬ ВИЩОЇ ОСВІТИ** другий (магістерський)  
(назва рівня вищої освіти)

**СТУПІНЬ ВИЩОЇ ОСВІТИ** магістр  
(назва ступеня вищої освіти)

**ГАЛУЗЬ ЗНАНЬ** 01 Освіта/Педагогіка  
(шифр та назва галузі знань)

**СПЕЦІАЛЬНІСТЬ** 013 Початкова освіта  
(код та найменування спеціальності)

Початкова освіта  
(назва освітньо-професійної програми)

**Спеціалізація (за необхідністю)** Організація позакласної та позашкільної роботи з дітьми

Освітня програма вводиться в дію з 01 вересня 2022 р.  
Наказ про введення в дію  
рішення Вченої ради МДУ від 24.12.2021 р. № 388

## I. Преамбула

1. Освітньо-професійну програму підготовки здобувачів другого (магістерського) рівня вищої освіти з галузі знань 01 Освіта/Педагогіка спеціальності 013 Початкова освіта розроблено згідно з вимогами Законів України «Про освіту», «Про вищу освіту» та з урахуванням Професійного стандарту «Вчитель початкових класів закладу загальної середньої освіти» (Наказ Мінекономіки від 23.12.2020 р. № 2736).

Освітньо-професійна програма відповідає другому (магістерському) рівню вищої освіти та восьмому кваліфікаційному рівню Національної рамки кваліфікацій. Базується на поняттях вищої освіти, представлених в тезаурусі Методичних рекомендацій щодо розроблення стандартів вищої освіти і затверджених наказом МОН України № 600 «Про затвердження та введення в дію Методичних рекомендацій щодо розроблення стандартів вищої освіти» від 01.06.2016 р. (у редакції наказу Міністерства освіти і науки України від 21.12.2017 № 1648). Освітньо-професійна програма базується на компетентісному підході, філософії (принципах і цінностях) Європейського простору вищої освіти, визначених у комюніке Болонського процесу та в міжнародному Проекті Європейської Комісії «Гармонізація освітніх структур в Європі» (Tuning Educational Structures in Europe, TUNING).

Затверджено та надано чинності рішенням Вченої ради МДУ

Від «23» грудня 2021 р. протокол № 7.

### 2. Розробники програми:

Л. В. Задорожна-Княгницька, доктор пед. наук, доцент, декан психолого-педагогічного факультету;

І. Ф. Шумілова, доктор пед. наук, доцент, професор кафедри педагогіки та освіти;

І. Б. Тимофєєва, кандидат пед. наук, доцент кафедри педагогіки та освіти;

О. А. Кіор, директор Комунального закладу «Гімназія зі структурним підрозділом «Початкова школа» №17 Маріупольської міської ради Донецької області».

3. Цілі ОП, особливість (унікальність) ОП, відповідність цілей ОП місії та стратегії МДУ.

*Мета освітньої програми:* Підготовка професіонала, здатного до організації освітнього процесу в початковій школі, вирішення нестандартних завдань інноваційного та дослідницького характеру у галузі початкової освіти, розв'язання складних задач та освітніх проблем педагогічної діяльності в умовах освітнього середовища Нової української школи, який володіє інноваційними технологіями навчання освітніх галузей у початковій школі, методами організації наукового та творчого пошуку, здійснення особистісно-професійного розвитку, ефективної

педагогічної діяльності, у тому числі в межах здійснення позакласної та позашкільної роботи з дітьми, та у ситуації невизначеності умов і вимог.

*Особливість (унікальність) ОП:* Випускники освітньої програми є фахівцями з початкової освіти, організаторами позакласної та позашкільної роботи, які на основі ґрунтовних теоретичних знань предметної області, сформованих здатностей креативного і критичного мислення, розвинутих навичок аналізу, моделювання та прогнозування перебігу освітнього процесу, здатні забезпечувати обґрунтування та імплементацію інноваційних стратегічних рішень щодо функціонування освітньої системи в сучасних мінливих умовах розвитку світового освітнього простору. Наявність серед освітніх компонентів ОП виробничих практик забезпечує набуття практичного досвіду розв'язання проблем підвищення якості надання освітніх послуг різного рівня та характеру з урахуванням сучасних тенденцій та закономірностей розвитку сучасної загальної та позашкільної освіти. При розробці освітньої програми та формуванні її освітніх компонентів враховано досвід провідних вітчизняних та зарубіжних закладів вищої освіти щодо реалізації програм професійної підготовки вчителів початкової школи за другим (магістерським) рівнем вищої освіти.

*Відповідність цілей ОП місії та стратегії МДУ:* Місія МДУ – зміцнення науково-освітнього та інноваційного потенціалу країни шляхом розвитку людського капіталу, продукування і поширення нових знань, практичне втілення євроінтеграційних прагнень Української держави. Мета ОП тісно корелює з місією та стратегією МДУ у частині підготовки фахівців-педагогів, які на основі інноваційних підходів до вирішення складних задач і проблем здатні розвивати потенціал освіти на національному й регіональному рівнях, сприяти її органічній інтеграції до світової культури і забезпечувати функціонування суб'єктів освітньої діяльності в умовах поглиблення її інтернаціоналізації. Освітня програма забезпечує необхідні потреби у висококваліфікованих фахівцях з початкової освіти, організаторів позакласної й позашкільної роботи з дітьми та немає аналогів в Українському Північному Приазов'ї.

#### 4. Рецензенти:

Єжаковська М.М. – директор Комунального закладу «Маріупольський міський навчально-виховний комплекс «Гімназія-школа» №27 Маріупольської міської ради Донецької області;

Чайкін М.Г. – директор Комунального закладу «Маріупольська загальноосвітня школа I-III ступенів №26 Маріупольської міської ради Донецької області.

## II. Профіль освітньої програми

<b>Профіль освітньо-професійної програми ступеня вищої освіти магістр</b> <b>Галузь знань 01 «ОСВІТА / ПЕДАГОГІКА»</b> <b>Спеціальність 013 Початкова освіта</b> <b>ПОЧАТКОВА ОСВІТА.</b>	
<b>Кваліфікація</b> Магістр початкової освіти. Вчитель початкових класів закладу загальної освіти. Організатор позакласної та позашкільної роботи з дітьми	
<b>Тип диплому та обсяг програми</b>	Диплом магістра, одиничний, 90 кредитів ЄКТС, 1 рік 4 місяці
<b>Вищий навчальний заклад</b>	Маріупольський державний університет, м. Маріуполь
<b>Акредитаційна інституція</b>	Національне агентство із забезпечення якості вищої освіти
<b>Період акредитації</b>	
<b>Рівень програми</b>	FQ-EHEA- другий цикл, QF-LLL- 7 рівень, НРК – 7 рівень
<b>Передумови</b>	Наявність ступеню бакалавра, спеціаліста, магістра. Немає обмежень щодо галузі знань та спеціальності. Обмеження: стан фізичного та психічного здоров'я, що стає завадою для виконання професійних обов'язків.
<b>Мови викладання</b>	Українська
<b>Термін дії ОПП</b>	грудень 2023 року
<b>Інтернет-адреса постійного розміщення опису освітньої програми</b>	
<b>A</b>	<b>Мета програми</b>
	Підготовка професіонала, здатного до організації освітнього процесу в початковій школі, вирішення нестандартних завдань інноваційного та дослідницького характеру у галузі початкової освіти, розв'язання складних задач та освітніх проблем педагогічної діяльності в умовах освітнього середовища Нової української школи, який володіє інноваційними технологіями навчання освітніх галузей у початковій школі, методами організації наукового та творчого пошуку, здійснення

		особистісно-професійного розвитку, ефективної педагогічної діяльності, у тому числі в межах здійснення позакласної та позашкільної роботи з дітьми, та у ситуації невизначеності умов і вимог.
<b>В</b>		<b>Характеристика програми</b>
1	<i>Предметна область, напрям</i>	Організація початкової та позашкільної освіти, освітня інноватика, технології навчання учнів початкової школи, моніторинг якості початкової освіти. Освітня програма і містить: - обов'язкову компоненту – 66 кредитів ECTS, що складає 73,3 % від загального обсягу ОПП; - вибірккову компоненту – 24 кредити ECTS, що складає 26,7 % від загального обсягу; - виробничі практики, кваліфікаційна робота – 30 кредитів, що складає 33,3%
2	<i>Фокус програми та спеціалізації</i>	Акцентує увагу на фахових компетентностях учителя початкової школи, здатного організувати комфортне освітнє середовище для дітей молодшого шкільного віку, розв'язувати складні організаційно-педагогічні задачі та практичні проблеми у сфері професійної діяльності, у тому числі, в умовах організації позакласної та позашкільної роботи з дітьми, здійснювати їхній особистісний розвиток.
3	<i>Орієнтація програми</i>	Освітньо-професійна
4	<i>Особливості програми</i>	Інтеграція фахової підготовки здобувачів вищої освіти в галузі початкової освіти з інноваційною, пошуково-дослідницькою діяльністю. Програма скерована на засвоєння навчальних дисциплін загальної та фахової підготовки, проходження виробничої педагогічної практики, що пов'язані зі здійсненням професійної (педагогічної, дослідницької, інноваційної) діяльності, організацією освітнього процесу в початковій школі з урахуванням сучасних світових тенденцій розвитку початкової освіти. Програма базується на практико-орієнтованому, компетентнісному, особистісно-орієнтованому підходах; спрямована на формування загальних і фахових компетентностей щодо організації роботи з дітьми молодшого шкільного віку за принципами дитиноцентризму та здоров'язбереження. Різні види виробничих практик є обов'язковим компонентом програми і здійснюються у межах індивідуальної освітньої траєкторії кожного здобувача вищої освіти.
<b>С</b>	<b>Працевлаштування та продовження освіти</b>	
1	<i>Працевлаштування</i>	Сфера працевлаштування – заклади загальної середньої освіти, заклади позашкільної освіти.

		<p>Згідно з чинною редакцією Національного класифікатора України: Класифікатор професій (ДК 003:2010) із змінами, затвердженими наказом Міністерства економічного розвитку і торгівлі України від 25 жовтня 2021 року № 810-21, магістр початкової освіти має право обіймати такі посади:</p> <ul style="list-style-type: none"> <li>– 2331 Вчитель початкових класів закладу загальної середньої освіти;</li> <li>– 2359.2 Організатор позакласної та позашкільної роботи з дітьми.</li> </ul> <p>Згідно з International Standard Classification of Occupations 2008 (ISCO-08) магістр початкової освіти може обіймати такі посади:</p> <ul style="list-style-type: none"> <li>– 2341 Primary School Teachers</li> </ul>
2	<i>Продовження освіти</i>	Можливість навчатися на третьому (освітньо-науковому) рівні для здобуття ступеня доктора філософії; підвищувати кваліфікацію у різних видах.
<b>D Стиль викладання</b>		
1	<i>Підходи до викладання та навчання</i>	<p><b>Підходи:</b> компетентнісний, студентоцентрований, професійно-орієнтований, комунікативно-спрямований, діяльнісно-операційний.</p> <p>Комбінація різних видів лекцій, семінарів, практикумів, тренінгів.</p>
2	<i>Методи оцінювання</i>	Модульні контрольні роботи за вивченими темами; методичні портфоліо (за результатами виробничих практик); виконання проєктів з обов'язковою презентацією результатів (Power Point); екзамени семестрові: усні, письмові у формі тестів; комбіновані (для циклу дисциплін професійної і практичної підготовки); кваліфікаційний іспит; кваліфікаційна робота, яка оформлена згідно із визначених вимог
<b>E Програмні компетентності</b>		
1	<i>Інтегральна компетентність</i>	Здатність розв'язувати складні задачі і проблеми у галузі початкової освіти, що передбачає проведення досліджень та/або здійснення інновацій та характеризується невизначеністю умов і вимог
	<i>Загальні</i>	<p><b>ЗК-1.</b> Здатність діяти соціально відповідально та свідомо: виявляти національну та особистісну гідність, громадянську свідомість й активність, дбати про розвиток і функціонування громадянського суспільства; мати й обстоювати власну громадянську позицію незалежно від впливу політичних партій і різних конфесій.</p> <p><b>ЗК-2.</b> Здатність генерувати нові ідеї (креативність): проявляти ініціативу, приймати доцільні та відповідальні рішення в проблемних ситуаціях, діяти в нестандартних ситуаціях.</p> <p><b>ЗК-3.</b> Здатність проведення досліджень на відповідному рівні.</p>

		<p><b>ЗК-4.</b> Здатність до абстрактного мислення, аналізу та синтезу.</p> <p><b>ЗК-5.</b> Здатність працювати в команді: ставити актуальні завдання, спрямовувати свої зусилля на досягнення цілей, вмотивовувати всіх суб'єктів соціальної взаємодії на їх розв'язання; будувати свою діяльність відповідно моральних, духовних, етичних і правових норм, працюючи в команді.</p> <p><b>ЗК-6.</b> Здатність до пошуку, оброблення та аналізу інформації з різних джерел у сфері освіти (в різних площинах, вимірах та взаємозв'язках).</p> <p><b>ЗК-7.</b> Цінування та повага різноманітності й мультикультурності.</p> <p><b>ЗК-8.</b> Здатність до самоаналізу власної діяльності; самокритики і сприймання конструктивної критики, володіння навичками самоорганізації та саморегуляції.</p> <p><b>ЗК-9.</b> Здатність до планування, прогнозування розвитку початкової освіти та передбачення наслідків.</p>
2	<p><b>Спеціальні (фахові)</b></p>	<p><b>СК 1 - дослідницька.</b> Здатність здійснювати теоретичний, методологічний та емпіричний аналіз актуальних освітніх проблем, використовувати форми, методи, технології науково-педагогічних досліджень, враховувати принципи їх організації, виявляти тенденції розвитку подій та прогнозувати розвиток педагогічних процесів у системі початкової освіти.</p> <p><b>СК 2 – проектувальна.</b> Здатність проектувати й застосовувати сучасні педагогічні технології з метою забезпечення оптимальних умов освітньої діяльності молодших школярів, аналізувати та оцінювати різноманітні психолого-педагогічні, методичні чинники, передбачати можливі наслідки їх впливу на перебіг освітнього процесу; добирати доцільні методи, засоби й форм навчання й виховання, відповідно до особливостей учнів класу.</p> <p><b>СК 3 – рекреаційна.</b> Здатність до створення безпечних, психологічно комфортних і толерантних умов освітнього процесу; створення здоров'язберезувального освітнього середовища, зорієнтованого на особистісний, творчий і духовний розвиток учнів; збереження, дотримання та розвиток встановлених у закладі освіти правил, цінностей та традицій; урахування при створенні освітнього середовища індивідуальних потреб учнів.</p> <p><b>СК 4 – організаційна.</b> Здатність організувати навчально-пізнавальну діяльність молодших школярів, у тому числі в позаурочний час, організувати їх до самостійної, пошукової роботи; корегувати освітній процес на основі зіставлення проміжних результатів із запланованими.</p> <p><b>СК 5 – культурологічна.</b> Здатність удосконалювати і розвивати свій інтелектуальний і загальнокультурний рівень,</p>

домагатися морального та фізичного вдосконалення своєї особистості, володіння культурою спілкування державною та однією з іноземних мов.

**СК 6 – продуктивна.** Здатність працювати, отримувати результат, ухвалювати рішення та відповідати за них, ефективно взаємодіяти з батьками учнів, колегами, іншими фахівцями у межах організації та здійснення освітнього процесу в початковій школі на засадах партнерства.

**СК 7 – корекційна.** Здатність розробляти та впроваджувати інноваційні методики й технології виховної та розвивальної роботи з особами з особливими освітніми потребами, здійснювати виховну діяльність з урахуванням індивідуальних властивостей та особливих освітніх потреб здобувачів.

**СК 8 – рефлексійна.** Здатність усвідомлювати свою роль як педагога початкової освіти та організатора виховної роботи, системи цінностей, мети та завдань професійної діяльності; здійснювати аналіз власної професійної діяльності щодо реалізації поставлених цілей та завдань; визначати сильні і слабкі сторони власної педагогічної діяльності; самооцінювати результати педагогічних впливів із забезпечення якості діяльності з навчання, розвитку й виховання учнів початкової школи; усвідомлювати потреби в саморозвитку з метою набуття додаткових професійних компетентностей.

**СК 9 - автономізаційна.** Здатність до саморозвитку, творчості, самоосвіти, конкурентоспроможності, до оцінювання меж власної фахової компетентності, продовження навчання та/або підвищення професійної кваліфікації відповідно до наявних потреб і запитів.

**F**      **Результати навчання**

**РН 1.** Володіти законодавчою базою щодо завдань, цілей, принципів, засад функціонування початкової освіти в Україні; знати міжнародні та законодавчі акти України в галузі охорони дитинства про захист прав дітей та забезпечення їх повноцінного розвитку; принципи адміністрування та управління; передумови функціонування закладів загальної середньої освіти.

**РН 2.** Знати сучасні концепції, завдання, зміст, методи, організаційні форми і засоби навчання у закладах початкової освіти; особливості та інструментарій психолого-педагогічного супроводу освітнього процесу у початковій школі та закладах позашкільної освіти.

**РН 3.** Здійснювати дослідження та/або провадити інноваційну діяльність з метою отримання нових знань, створення нових та удосконалення традиційних технологій навчання й освітнього супроводження та в ширших мультидисциплінарних контекстах.

**РН 4.** Володіти уміннями і навичками забезпечення організації освітнього процесу з урахуванням принципів дитиноцентризму, здоров'язбереження,



інклюзії, розвивального навчання, особистісно-зорієнтованого підходу, суб'єкт-суб'єктної взаємодії, компетентнісного підходу тощо.

**РН 5.** Здійснювати управління складною діяльністю у сфері початкової освіти та у ширших контекстах, розробляти плани і заходи з їх реалізації, забезпечувати якість освіти, оцінювати ефективність і результативність діяльності.

**РН 6.** Демонструвати уміння і навички роботи щодо організації методичної роботи: знати традиційні та інноваційні технології організації і проведення методичної роботи за напрямками, обумовленими посадовими обов'язками вчителя початкової школи; надавати методичну допомогу вчителям за всіма напрямками програм навчання і виховання дітей молодшого шкільного віку, готувати і проводити різні форми методичної роботи з підвищення кваліфікації (семінари, практикуми, тренінги, консультації та ін. заходи методичного спрямування).

**РН 7.** Виявляти та формулювати проблеми, визначати об'єкт та предмет дослідження, формулювати мету та гіпотезу дослідження, визначати основні поняття; володіти методами збирання та обробки даних відповідно до гіпотез, створення масивів емпіричних даних, опрацювання різноманітних джерел; поважати авторські права; підбирати і використовувати універсальні та спеціальні методи дослідження; створювати, передавати та упроваджувати результати дослідження у практичну діяльність.

**РН 8.** Уміти визначати напрямок своєї діяльності, її конкретні цілі й завдання на кожному етапі освітньої роботи, передбачати кінцевий результат; володіти методами визначення ефективності заходів, спрямованих на підвищення якості освітньої роботи; уміти проектувати власну поведінку у професійній діяльності.

**РН 9.** Знати сучасні тенденції, закономірності розвитку технологій, методик викладання дисциплін; сучасні науково-методологічні та педагогічні засади, на яких побудовано навчальні курси; особливості сучасних інноваційних технологій та методики їх втілення в освітній процес закладів загальної середньої освіти.

**РН 10.** Бути готовим до систематичного підвищення своєї професійно-педагогічної майстерності; усвідомлювати рівень власної діяльності, своїх здібностей, бачити причини недоліків у своїй роботі, в собі; володіти навичками самовдосконалення, уміти використовувати механізм самооцінки власних досягнень у дослідницькій діяльності; співвідносити рівень особистісного і професійного розвитку з сучасними потребами ринку праці та моделювати траєкторію особистісного самовдосконалення.

**РН 11.** Встановлювати соціально-психологічний комунікативний контакт, індивідуально зорієнтовану взаємодію з усіма учасниками освітнього процесу, що забезпечує творчий характер навчання здобувачів освіти.

**РН 12.** Дотримуватися етичних норм у процесі формування комунікаційної стратегії із суб'єктами взаємодії, застосовувати демократичні технології прийняття колективних рішень, враховуючи власні інтереси і потреби інших у процесі використання ефективних стратегій спілкування залежно від ситуації.

**РН 13.** Ефективно взаємодіяти в професійному іншомовному середовищі.

**РН 14.** Розробляти та реалізовувати заходи зі створення безпечного і здоров'язбережувального освітнього середовища, забезпечувати якість та

ефективність освітнього процесу з урахуванням освітніх потреб, можливостей та здібностей дітей.

**РН 15.** Знати та виконувати основні принципи академічної доброчесності.

**РН 16.** Знати основні ознаки, жанри та специфічні мовні засоби наукового стилю української мови; правила логічної, структурно-композиційної організації академічного тексту; визначати форми і функції академічної комунікації.

**G** | **Ресурсне забезпечення реалізації програми**

**Кадрове  
забезпечення**

Група забезпечення: 1 доктор наук, доцент; 3 кандидати наук, доценти.

Гарант програми: доктор педагогічних наук, доцент Шумілова Ірина Федорівна.

Усі науково-педагогічні працівники, залучені до реалізації програми, є штатними викладачами, мають наукові ступені і вчені звання; є авторами навчальних або навчально-методичних посібників; мають публікації у фахових журналах (у т.ч. зарубіжних, з індексом «Scopus» та «Web of Science», «Scopernicus»).

До реалізації практичної складової програми залучаються провідні фахівці у галузі початкової освіти, які мають стаж педагогічної діяльності на посаді вчителя початкових класів та стаж управлінської діяльності в якості заступника керівника закладу загальної середньої освіти з навчально-виховної роботи у початковій школі не менше 5 років, завершили профільну магістерську програму, є вчителями-методистами та призерами конкурсу «Учитель року» м. Маріуполя.

**Матеріально-  
технічне  
забезпечення**

Забезпеченість навчальними приміщеннями, комп'ютерними робочими місцями, мультимедійним обладнанням відповідає потребі. Користування Інтернет-мережею безлімітне у комп'ютерному класі психолого-педагогічного факультету. До послуг здобувачів 4 аудиторії з мультимедійним обладнанням, навчальний кабінет Лабораторії Нової української школи, 3 предметні аудиторії з методик викладання освітніх галузей у початковій школі з відповідним лабораторним та цифровим оснащенням.

**Інформаційне  
та навчально-  
методичне  
забезпечення**

*Фонд бібліотеки* (близько 160 тис. прим.) має універсальний характер і складається з вітчизняних та іноземних документів, формується відповідно до спеціальностей університету. Всі ресурси бібліотеки доступні через сайт університету: <http://slibr.mdu.in.ua/>

Бібліотека працює в автоматизованій бібліотечно-інформаційній системі «ІРБІС-64» (версія 12.1). У читальних залах створено автоматизовані робочі місця для читачів з вільним доступом до мережі Інтернет і локальної мережі бібліотеки й університету. Електронний каталог, електронна картотека статей й інші електронні інформаційні ресурси

	<p>бібліотеки доступні як відвідувачам бібліотеки, так і віддаленим користувачам через Інтернет. Користувачі бібліотеки мають можливість отримати бездротовий доступ до мережі Інтернет, скориставшись вільними зонами Wi-Fi.</p> <p>Навчально-методичне забезпечення до всіх дисциплін ОПП розміщено на Навчальному порталі <a href="http://moodle.mdu.in.ua/">http://moodle.mdu.in.ua/</a></p> <p>Основні компоненти програми (новітні технології викладання освітніх галузей у початковій школі, методологія і організація наукових досліджень, освітні матеріали для початкової школи виробничі практики, кваліфікаційна робота – 34 кредити або 38%) викладатимуться із застосуванням освітньої платформи Moodle – МДУ.</p>
<b>Н</b>	<b>Академічна мобільність</b>
<b>Національна кредитна мобільність</b>	Може бути реалізована в закладах вищої освіти (наукових установах) – партнерах в межах України згідно з Положенням про порядок реалізації права на академічну мобільність у Маріупольському державному університеті
<b>Міжнародна кредитна мобільність</b>	Може бути реалізована в закладах вищої освіти (наукових установах) – партнерах поза межами України, а також іноземними учасниками освітнього процесу згідно з Положенням про порядок реалізації права на академічну мобільність у Маріупольському державному університеті.
<b>Навчання іноземних здобувачів вищої освіти</b>	Можливе у межах ліцензійного обсягу спеціальності та за умови попередньої мовленнєвої підготовки у відповідності до чинного законодавства України, а також нормативних документів Маріупольського державного університету.

### III. Загальна характеристика

<b>Рівень вищої освіти</b>	Другий (магістерський) рівень вищої освіти
<b>Ступінь вищої освіти</b>	Магістр
<b>Галузь знань</b>	01 Освіта/Педагогіка
<b>Спеціальність</b>	013 Початкова освіта
<b>Форми навчання</b>	Обмеження відсутні
<b>Освітня кваліфікація</b>	Магістр початкової освіти.
<b>Кваліфікація в дипломі</b>	Ступінь вищої освіти – Магістр Спеціальність – 013 «Початкова освіта» Освітня програма – Початкова освіта. Спеціалізація: Організація позакласної та позашкільної роботи з дітьми. Професійна кваліфікація – Вчитель початкових класів закладу загальної освіти. Організатор позакласної та позашкільної роботи з дітьми.
<b>Опис предметної області</b>	<p><b>Об'єкт вивчення та діяльності:</b> Початкова освіта, організація початкової освіти, освітня інноватика, технології навчання учнів початкової школи.</p> <p><b>Ціль навчання:</b> Підготовка професіонала, здатного до організації освітнього процесу в початковій школі, вирішення нестандартних завдань інноваційного та дослідницького характеру у галузі початкової освіти, розв'язання складних задач та освітніх проблем педагогічної діяльності в умовах освітнього середовища Нової української школи, який володіє інноваційними технологіями навчання освітніх галузей у початковій школі, методами організації наукового та творчого пошуку, здійснення особистісно-професійного розвитку, ефективної педагогічної діяльності, у тому числі в межах здійснення позакласної та позашкільної виховної роботи з дітьми, та у ситуації невизначеності умов і вимог.</p> <p><b>Теоретичний зміст предметної області:</b> парадигми, закони, закономірності, принципи, чинники та передумови розвитку початкової освіти; методи та технології організації освітнього процесу у початковій школі; , моніторинг якості початкової освіти.</p> <p><b>Методи, методика та технології:</b> теоретичні, емпіричні методи, методи індивідуалізації навчання та інтегрованого навчання, ІТ-технології, особистісно-орієнтована технологія, технології відкритого навчання, інформаційно-комунікаційні технології, технологія співробітництва.</p>

	<b>Інструменти та обладнання:</b> мультимедійне обладнання, інтерактивна дошка, онлайн інструменти інтерактивного навчання
<b>Працевлаштування випускників (для регульованих професій - обов'язково)</b>	Сфера працевлаштування – заклади загальної середньої освіти, заклади позашкільної освіти. Згідно з чинною редакцією Національного класифікатора України: Класифікатор професій (ДК 003:2010) із змінами, затвердженими наказом Міністерства економічного розвитку і торгівлі України від 25 жовтня 2021 року № 810-21, магістр початкової освіти має право обіймати такі посади: - 2331 Вчитель початкових класів закладу загальної середньої освіти; - 2359.2 Організатор позакласної та позашкільної роботи з дітьми. Згідно з International Standard Classification of Occupations 2008 (ISCO-08) магістр початкової освіти може обіймати такі посади: - 2341 Primary School Teachers
<b>Академічні права випускників</b>	Можливе продовження освіти за освітньо-науковим рівнем доктора філософії та набуття додаткових кваліфікацій у системі освіти дорослих

#### **IV. Обсяг кредитів ЄКТС, необхідний для здобуття ступеня вищої освіти магістра. Тип диплому**

<p><b>Обсяг освітньо-професійної програми магістра</b> освітньо-професійної програми становить 90 кредитів ЄКТС; 35% обсягу освітньої програми спрямовано для здобуття загальних та спеціальних (фахових) компетентностей за спеціальністю. 33% спрямовано на проходження педагогічної практики. 20% освітньо-професійної програми спрямовано на науково-дослідницьку роботу. Тип диплому: одиничний ступінь.</p>
---

#### **V. Перелік компетентностей випускника за освітньо-професійною програмою**

<b>Інтегральна компетентність (за ОПШ)</b>	Здатність розв'язувати комплексні проблеми в галузі професійної педагогічної та дослідницько-інноваційної діяльності, що передбачає глибоке переосмислення наявних та створення нових цілісних знань та професійної практики.
<b>Загальні компетентності (ЗК)</b>	<b>ЗК-1.</b> Здатність діяти соціально відповідально та свідомо: виявляти національну та особистісну гідність, громадянську свідомість й активність, дбати про розвиток і функціонування громадянського суспільства; мати й обстоювати власну

	<p>громадянську позицію незалежно від впливу політичних партій і різних конфесій.</p> <p><b>ЗК-2.</b> Здатність генерувати нові ідеї (креативність): проявляти ініціативу, приймати доцільні та відповідальні рішення в проблемних ситуаціях, діяти в нестандартних ситуаціях.</p> <p><b>ЗК-3.</b> Здатність проведення досліджень на відповідному рівні.</p> <p><b>ЗК-4.</b> Здатність до абстрактного мислення, аналізу та синтезу.</p> <p><b>ЗК-5.</b> Здатність працювати в команді: ставити актуальні завдання, спрямовувати свої зусилля на досягнення цілей, вмотивовувати всіх суб'єктів соціальної взаємодії на їх розв'язання; будувати свою діяльність відповідно моральних, духовних, етичних і правових норм, працюючи в команді.</p> <p><b>ЗК-6.</b> Здатність до пошуку, оброблення та аналізу інформації з різних джерел у сфері освіти (в різних площинах, вимірах та взаємозв'язках).</p> <p><b>ЗК-7.</b> Цінування та повага різноманітності й мультикультурності.</p> <p><b>ЗК-8.</b> Здатність до самоаналізу власної діяльності; самокритики і сприймання конструктивної критики, володіння навичками самоорганізації та саморегуляції.</p> <p><b>ЗК-9.</b> Здатність до планування, прогнозування розвитку початкової освіти та передбачення наслідків.</p>
<p><b>Спеціальні (фахові, предметні) компетентності (СК)</b></p>	<p><b>СК 1 - дослідницька.</b> Здатність здійснювати теоретичний, методологічний та емпіричний аналіз актуальних освітніх проблем, використовувати форми, методи, технології науково-педагогічних досліджень, враховувати принципи їх організації, виявляти тенденції розвитку подій та прогнозувати розвиток педагогічних процесів у системі початкової освіти.</p> <p><b>СК 2 – проектувальна.</b> Здатність проектувати й застосовувати сучасні педагогічні технології з метою забезпечення оптимальних умов освітньої діяльності молодших школярів, аналізувати та оцінювати різноманітні психолого-педагогічні, методичні чинники, передбачати можливі наслідки їх впливу на перебіг освітнього процесу; добирати доцільні методи, засоби й форм навчання й виховання, відповідно до особливостей учнів класу.</p> <p><b>СК 3 – рекреаційна.</b> Здатність до створення безпечних, психологічно комфортних і толерантних умов освітнього процесу; створення здоров'язбережувального освітнього середовища, зорієнтованого на особистісний, творчий і духовний розвиток учнів; збереження, дотримання та розвиток встановлених у закладі освіти правил, цінностей та традицій; урахування при створенні освітнього середовища індивідуальних потреб учнів.</p>

**СК 4 – організаційна.** Здатність організувати навчально-пізнавальну діяльність молодших школярів, у тому числі в позаурочний час, організувати їх до самостійної, пошукової роботи; корегувати освітній процес на основі зіставлення проміжних результатів із запланованими.

**СК 5 – культурологічна.** Здатність удосконалювати і розвивати свій інтелектуальний і загальнокультурний рівень, домагатися морального та фізичного вдосконалення своєї особистості, володіння культурою спілкування державною та однією з іноземних мов.

**СК 6 – продуктивна.** Здатність працювати, отримувати результат, ухвалювати рішення та відповідати за них, ефективно взаємодіяти з батьками учнів, колегами, іншими фахівцями у межах організації та здійснення освітнього процесу в початковій школі на засадах партнерства.

**СК 7 – корекційна.** Здатність розробляти та впроваджувати інноваційні методики й технології виховної та розвивальної роботи з особами з особливими освітніми потребами, здійснювати виховну діяльність з урахуванням індивідуальних властивостей та особливих освітніх потреб здобувачів.

**СК 8 – рефлексійна.** Здатність усвідомлювати свою роль як педагога початкової освіти та організатора виховної роботи, системи цінностей, мети та завдань професійної діяльності; здійснювати аналіз власної професійної діяльності щодо реалізації поставлених цілей та завдань; визначати сильні і слабкі сторони власної педагогічної діяльності; самооцінювати результати педагогічних впливів із забезпечення якості діяльності з навчання, розвитку й виховання учнів початкової школи; усвідомлювати потреби в саморозвитку з метою набуття додаткових професійних компетентностей.

**СК 9 - автономізаційна.** Здатність до саморозвитку, творчості, самоосвіти, конкурентоспроможності, до оцінювання меж власної фахової компетентності, продовження навчання та/або підвищення професійної кваліфікації відповідно до наявних потреб і запитів.

## **VI. Нормативний зміст підготовки здобувачів вищої освіти, сформульований у термінах результатів навчання**

<b>Шифр програмних результатів навчання</b>	<b>Програмові результати навчання</b>
РН-1	Володіти законодавчою базою щодо завдань, цілей, принципів, засад функціонування початкової освіти в Україні; знати міжнародні та законодавчі акти України в галузі охорони дитинства про захист прав дітей та забезпечення їх повноцінного розвитку; принципи адміністрування та управління; передумови функціонування закладів загальної середньої освіти.
РН-2	Знати сучасні концепції, завдання, зміст, методи, організаційні форми і засоби навчання у закладах початкової освіти; особливості та інструментарій психолого-педагогічного супроводу освітнього процесу у початковій школі та закладах позашкільної освіти.
РН-3	Здійснювати дослідження та/або провадити інноваційну діяльність з метою отримання нових знань, створення нових та удосконалення традиційних технологій навчання й освітнього супроводження та в ширших мультидисциплінарних контекстах.
РН-4	Володіти уміннями і навичками забезпечення організації освітнього процесу з урахуванням принципів дитиноцентризму, здоров'язбереження, інклюзії, розвивального навчання, особистісно-зорієнтованого підходу, суб'єкт-суб'єктної взаємодії, компетентісного підходу тощо.
РН-5	Здійснювати управління складною діяльністю у сфері початкової освіти та у ширших контекстах, розробляти плани і заходи з їх реалізації, забезпечувати якість освіти, оцінювати ефективність і результативність діяльності.
РН-6	Демонструвати уміння і навички роботи щодо організації методичної роботи: знати традиційні та інноваційні технології організації і проведення методичної роботи за напрямками, обумовленими посадовими обов'язками вчителя початкової школи; надавати методичну допомогу вчителям за всіма напрямками програм навчання і виховання дітей молодшого шкільного віку, готувати і проводити різні форми методичної роботи з підвищення кваліфікації (семінари, практикуми, тренінги, консультації та ін. заходи методичного спрямування).
РН-7	Виявляти та формулювати проблеми, визначати об'єкт та предмет дослідження, формулювати мету та гіпотезу дослідження, визначати основні поняття; володіти методами збирання та обробки даних відповідно до гіпотез, створення масивів емпіричних даних, опрацювання різноманітних джерел; поважати авторські права; підбирати і використовувати універсальні та



	спеціальні методи дослідження; створювати, передавати та упроваджувати результати дослідження у практичну діяльність.
PH-8	Уміти визначати напрямок своєї діяльності, її конкретні цілі й завдання на кожному етапі освітньої роботи, передбачати кінцевий результат; володіти методами визначення ефективності заходів, спрямованих на підвищення якості освітньої роботи; уміти проектувати власну поведінку у професійній діяльності.
PH-9	Знати сучасні тенденції, закономірності розвитку технологій, методик викладання дисциплін; сучасні науково-методологічні та педагогічні засади, на яких побудовано навчальні курси; особливості сучасних інноваційних технологій та методики їх втілення в освітній процес закладів загальної середньої освіти.
PH-10	Бути готовим до систематичного підвищення своєї професійно-педагогічної майстерності; усвідомлювати рівень власної діяльності, своїх здібностей, бачити причини недоліків у своїй роботі, в собі; володіти навичками самовдосконалення, уміти використовувати механізм самооцінки власних досягнень у дослідницькій діяльності; співвідносити рівень особистісного і професійного розвитку з сучасними потребами ринку праці та моделювати траєкторію особистісного самовдосконалення.
PH-11	Встановлювати соціально-психологічний комунікативний контакт, індивідуально зорієнтовану взаємодію з усіма учасниками освітнього процесу, що забезпечує творчий характер навчання здобувачів освіти.
PH-12	Дотримуватися етичних норм у процесі формування комунікаційної стратегії із суб'єктами взаємодії, застосовувати демократичні технології прийняття колективних рішень, враховуючи власні інтереси і потреби інших у процесі використання ефективних стратегій спілкування залежно від ситуації.
PH-13	Ефективно взаємодіяти в професійному іншомовному середовищі.
PH-14	Розробляти та реалізовувати заходи зі створення безпечного і здоров'язбережувального освітнього середовища, забезпечувати якість та ефективність освітнього процесу з урахуванням освітніх потреб, можливостей та здібностей дітей.
PH 15	Знати та виконувати основні принципи академічної доброчесності.
PH 16	Знати основні ознаки, жанри та специфічні мовні засоби наукового стилю української мови; правила логічної, структурно-композиційної організації академічного тексту; визначати форми і функції академічної комунікації.

### Стиль та методика навчання

**А) Підходи до викладання та навчання:** Теоретичне навчання здійснюється на основі поєднання лекційних та семінарських (практичних) занять з самостійною роботою здобувачів освіти. Практична підготовка передбачає проходження чотирьох видів практик.

**Б) Система оцінювання:**

Формами підсумкового контролю є екзамени, заліки, а також диференційовані заліки, які проводяться для оцінювання якості звітів з виробничих практик та переддипломної практики. Проміжний і поточний контроль здійснюється у формі виконання модульних контрольних робіт; підготовки та захисту проєктів, презентацій, реферативних досліджень; здійснення кейс-стаді.

**Розподіл змісту освітньої складової за критеріями нормативності та вибіркості**

Цикл дисциплін	Загальна кількість кредитів	У тому числі:	
		нормативні дисципліни, кредитів	вибіркові дисципліни, кредитів
Загальна підготовка	24	18	6
Професійна підготовка	66	48	18
<b>Усього для ступеня магістра</b>	<b>90</b>	<b>66</b>	<b>24</b>

Теоретичне навчання здійснюється на основі поєднання лекційних та семінарських (практичних) занять з самостійною роботою. Практична підготовка передбачає проходження різних видів практики (інспекторсько-методичної в органах управління дошкільною освітою, науково-дослідницької практики в закладі дошкільної освіти, організаційно-методичної практики в ЗДО).

Формами підсумкового контролю з навчальних дисциплін є екзамени, заліки, а також диференційовані заліки, які проводяться для оцінювання якості навчання (таблиця 2).

Таблиця 2

**Перелік компонент освітньо-професійної програми та їх логічна послідовність**

Код н/д	Шифр за ОПП	Компоненти освітньої програми (навчальні дисципліни, курсові проєкти (роботи), практики, кваліфікаційна робота)	Кількість кредитів	Форма підс. контролю
	1	2	3	4
<b>Обов'язкові компоненти ОП</b>				
<b>Цикл загальної підготовки</b>				
ОК 1	НДЗП 1.1.1	Методологія та організація наукових досліджень	3	залік
ОК 2	НДЗП 1.1.2	Іноземна мова у професійному середовищі	3	екзамен

ОК 3	НДЗП 1.1.3	Провідництво в освіті	3	залік
ОК 4	НДЗП 1.1.4	Педагогічна деонтологія	3	екзамен
ОК 5	НДЗП 1.1.5	Академічне письмо	3	залік
<b>Цикл професійної підготовки</b>				
ОК 6	НДПП 1.2.1	Новітні технології викладання освітніх галузей у початковій школі	5	екзамен
ОК 7	НДПП 1.2.2	Управління освітнім процесом у початковій школі	3	екзамен
ОК 8	НДПП 1.2.3	Освітні матеріали для початкової школи	3	екзамен
ОК 9	НДПП 1.2.4	Теорія і практика позашкільної освіти	4	залік, екзамен
ОК 10	НДПП 1.2.5	Організація позакласної роботи у початковій школі	3	залік
ОК 11	НДПП 1.2.6	Альтернативні програми початкової освіти	3	залік
ОК 12	НДПП 1.2.7	Виробнича (педагогічна) практика у початковій школі	6	диф. залік
ОК13	НДПП 1.2.8	Виробнича практика з управління освітнім процесом у початковій школі	6	диф. залік
ОК 14	НДПП 1.2.9	Виробнича практика з організації позакласної та позашкільної освіти	6	диф. залік
ОК 15	НДПП 1.2.10	Переддипломна практика	3	диф. залік
ОК 16	НДПП 1.2.11	Написання кваліфікаційної роботи	9	захист
<b>Загальний обсяг обов'язкових компонентів:</b>			<b>66 кредитів</b>	
<b>Вибіркові компоненти ОП</b>				
<b>Цикл загальної підготовки</b>				
ВБ 1.1	ВДЗП 2.1.1	Дисципліна за вибором 1	3	залік
ВБ 1.2	ВДЗП 2.1.2	Дисципліна за вибором 2	3	залік
<b>Цикл професійної підготовки</b>				
ВБ 2.1	ВДПП 2.2.1	Дисципліна за вибором 1	3	залік
ВБ 2.2	ВДПП 2.2.2	Дисципліна за вибором 2	3	залік
ВБ 3.1	ВДПП 2.2.3	Дисципліна за вибором 3	3	залік
ВБ 3.2	ВДПП 2.2.4	Дисципліна за вибором 4	3	залік
ВБ 3.3	ВДПП 2.2.5	Дисципліна за вибором 5	3	залік
ВБ 3.4	ВДПП 2.2.6	Дисципліна за вибором 6	3	залік
<b>Загальний обсяг вибірових компонентів:</b>			<b>24 кредити</b>	
<b>ЗАГАЛЬНИЙ ОБСЯГ ОСВІТНЬОЇ ПРОГРАМИ</b>			<b>90 кредитів</b>	

**Структурно-логічна схема ОП**

Короткий опис логічної послідовності вивчення компонент освітньої програми.

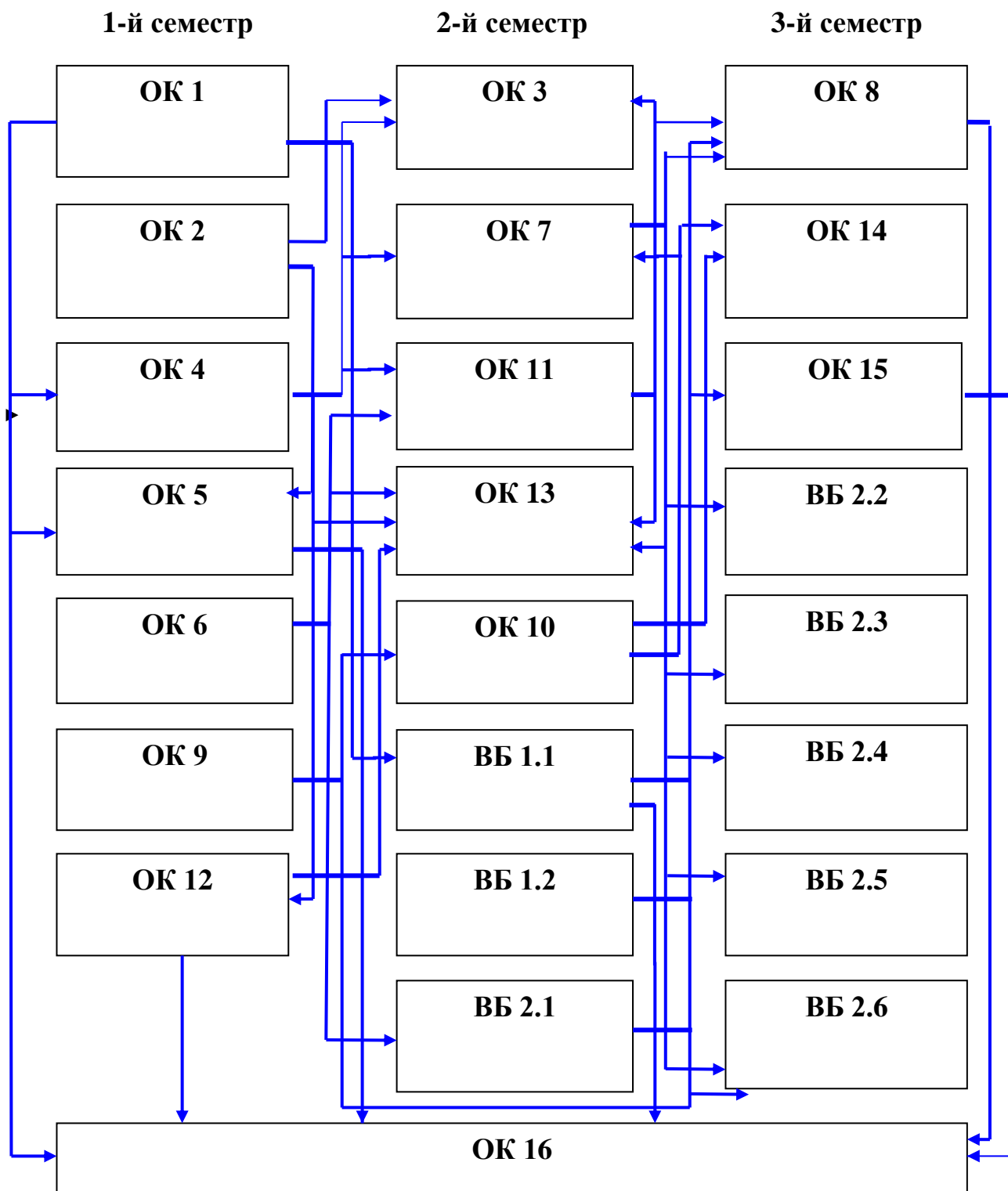

Схематично співвідношення між результатами навчання та компетентностями представлено у вигляді *матриці* (Таблиця 3), рядки якої містять результати навчання (РН) за окремими дисциплінами освітньої програми, а стовпці – компетентності (К), які студент набуває в результаті успішного навчання за даною освітньою програмою.

**Матриця відповідності визначених ОПП результатів навчання та компетентностей**

Програмні результати навчання/ Навчальна дисципліна	Компетентності																		
	Інтегральна компетентність	Загальні компетентності									Спеціальні (фахові) компетентності								
		ЗК 1	ЗК 2	ЗК 3	ЗК 4	ЗК 5	ЗК 6	ЗК 7	ЗК 8	ЗК 9	СК 1	СК 2	СК 3	СК 4	СК 5	СК 6	СК 7	СК 8	СК 9
РН-3, РН-7, РН-8 / ОК 1	Здатність розв'язувати комплексні проблеми в галузі професійної педагогічної та дослідницької інноваційної діяльності, що передбачає глибоке переосмислення наявних та створення нових цілісних знань та професійної практики			+	+		+			+	+								
РН-13, РН-14 / ОК 2								+						+					
РН-1, РН-5, РН-6, РН-8, РН-8, РН-10, РН-11, РН-12, / ОК 3		+	+			+			+					+	+			+	+
РН-1, РН-5, РН-8, РН-8, РН-10, РН-12, РН-14 / ОК 4		+	+			+		+	+					+	+	+		+	
РН-7, РН-13 / ОК 5				+	+						+				+				
РН-2, РН-3, РН-4, РН-9, / ОК 6			+		+		+		+	+		+		+		+			
РН-1, РН-3, РН-4, РН-5, РН-6, РН-8, РН-11, РН-12, РН-14 / ОК 7		+	+			+			+	+			+	+		+		+	+
РН-2, РН-4, РН-6, РН-7, РН-9, РН-14 / ОК 8					+		+			+		+		+				+	
РН-2, РН-4, РН-11, РН-14 / ОК 9					+		+	+		+		+	+			+		+	
РН-1, РН-4, РН-5, РН-8,		+	+			+		+				+	+	+			+	+	

PH-12, PH-14 / ОК 10																			
PH-1, PH-4, PH-5, PH-8, PH-12, PH-14 / ОК 11		+	+			+		+				+	+	+				+	+
PH-1, PH-2, PH-3, PH-4, PH-8, PH-8, PH-10, PH-11, PH-12, PH-14 / ОК 12		+	+			+		+	+	+		+		+				+	+
PH-1, PH-3, PH-4, PH-5, PH-6, PH-8, PH-8, PH-9, PH-10, PH-12, PH-14 / ОК 13		+	+			+		+	+	+			+	+	+	+		+	
PH-2, PH-3, PH-4, PH-8, PH-8, PH-9, PH-10, PH-11, PH-12, / ОК 14		+	+			+		+	+	+		+		+	+			+	+
PH-3, PH-7, PH-9 / ОК 15			+	+	+							+	+	+			+		+
PH-1, PH-2, PH-3, PH-4, PH-7, PH-8, PH-9 / ОК 16			+	+	+		+			+	+	+						+	

## VII. Форми атестації здобувачів вищої освіти

<b>Форми здобувачів освіти</b>	<b>атестації вищої</b>	Атестація здобувачів вищої освіти здійснюється у формі публічного захисту кваліфікаційної роботи магістра та формі атестаційного екзамену зі спеціалізації.
<b>Вимоги кваліфікаційної роботи</b>	<b>до</b>	Кваліфікаційна робота передбачає розв'язання складної задачі або проблеми у сфері початкової освіти, що характеризується невизначеністю умов та

	<p>вимог і передбачає проведення досліджень та/або здійснення інновацій.</p> <p>У кваліфікаційній роботі не повинно бути академічного плагіату, фальсифікації та фабрикації.</p> <p>Структура та правила оформлення кваліфікаційних робіт визначається Положенням про кваліфікаційні роботи в Маріупольському державному університеті, затвердженому наказом МДУ від 25.02.2021 № 60.</p> <p>З метою запобігання фактам плагіату та текстових запозичень у кваліфікаційних роботах результати наукових досліджень випускників підлягають перевірці на наявність академічного плагіату згідно Положення МДУ «Про запобігання та виявлення академічного плагіату в кваліфікаційних роботах студентів МДУ».</p> <p>Кваліфікаційна робота оприлюднюється в репозитарії Маріупольського державного університету.</p>
<p><b>Вимоги до публічного захисту (демонстрації) (за наявності)</b></p>	<ul style="list-style-type: none"> <li>– Якість публічної презентації роботи під час її захисту (структура доповіді, логічність викладу результатів, переконливість висновків, практичні результати дослідження);</li> <li>– мультимедійний супровід результатів дослідження;</li> <li>– переконливість відповідей на питання членів комісії, зауваження рецензентів;</li> <li>– оцінювання роботи рецензентом;</li> <li>– відгук наукового керівника щодо самостійності у розробці проблеми, здатності до науково-дослідної роботи та підготовленості до виконання професійних завдань.</li> </ul>
<p><b>Вимоги до атестаційного іспиту</b></p>	<p>Атестаційний екзамен має передбачати оцінювання результатів навчання, визначених освітньою програмою.</p>

### **VIII. Вимоги до наявності системи внутрішнього забезпечення якості вищої освіти**

У Маріупольському державному університеті функціонує система забезпечення якості освітньої діяльності та якості вищої освіти (система внутрішнього забезпечення якості), яка передбачає реалізацію наступних процедур і заходів:

- 1) визначення принципів та процедур забезпечення якості вищої освіти;
- 2) здійснення моніторингу та періодичного перегляду освітніх програм;

3) щорічне оцінювання здобувачів вищої освіти, науково-педагогічних і педагогічних працівників вищого навчального закладу та регулярне оприлюднення результатів таких оцінювань на офіційному веб-сайті вищого навчального закладу, на інформаційних стендах та в будь-який інший спосіб;

4) забезпечення підвищення кваліфікації педагогічних, наукових і науково-педагогічних працівників;

5) забезпечення наявності необхідних ресурсів для організації освітнього процесу, у тому числі самостійної роботи студентів, за кожною освітньою програмою;

6) забезпечення наявності інформаційних систем для ефективного управління освітнім процесом;

7) забезпечення публічності інформації про освітні програми, ступені вищої освіти та кваліфікації;

8) забезпечення ефективної системи запобігання та виявлення академічного плагіату у наукових працях працівників вищих навчальних закладів і здобувачів вищої освіти та ін.

Система забезпечення Маріупольським державним університетом якості освітньої діяльності та якості вищої освіти за його поданням оцінюється Національним агентством із забезпечення якості вищої освіти або акредитованими ним незалежними установами оцінювання та забезпечення якості вищої освіти на предмет її відповідності вимогам до системи забезпечення якості вищої освіти, що затверджуються Національним агентством із забезпечення якості вищої освіти, та міжнародним стандартам і рекомендаціям щодо забезпечення якості вищої освіти.

## **ІХ. Інформація щодо моніторингу ОП**

Моніторинг та перегляд освітньої програми здійснюється відповідно до «Положення про розробку, моніторинг, перегляд, удосконалення та закриття освітніх програм в Маріупольському державному університеті».

ОПП «Початкова освіта. Логопедія» розроблено відповідно до вимог Національної рамки кваліфікацій та Професійного стандарту «Вчитель початкових класів закладу загальної середньої освіти» (Наказ Мінекономіки від 23.12.2020 р. № 2736).



## **Опис обов'язкових навчальних дисциплін**

### ***ОК 1. Методологія та організація наукових досліджень***

*Мета вивчення курсу:* формування у здобувачів вищої освіти загальних (інструментальних) і фахових компетентностей.

*Завдання курсу:* формування наукового світогляду здобувачів вищої освіти; оволодіння методикою проведення наукового педагогічного дослідження; формування вмінь працювати з науковими джерелами, інформаційними системами, оформляти та презентувати результати наукових розвідок.

*Змістові модулі:*

1. Методологія наукового дослідження.
2. Методи наукового дослідження.
3. Організація наукових досліджень.

### ***ОК 2. Іноземна мова у професійному середовищі***

*Мета вивчення курсу:* удосконалити вміння оволодіння іноземною мовою слухачів як засобом професійного спілкування для здійснення міжнародного співробітництва освітнього закладу, участі в міжнародних проектах.

*Завдання курсу:* формування іншомовної комунікативної компетентності у сукупності мовних та мовленнєвих компетенцій відповідно до рівня В1 згідно із Загальноєвропейськими рекомендаціями з мовної освіти для читання професійних педагогічних текстів

*Змістові модулі:*

1. Applying for a job. Letter of recommendation, writing CV.
2. The school/ kindergarten where I work.
3. Pre-school education in Ukraine, in Great Britain, in the USA.
4. Secondary education in Ukraine, in Great Britain, in the USA.

### ***ОК 3. Провідництво в освіті***

*Мета вивчення курсу:* формування у здобувачів другого рівня вищої освіти культури провідництва.

*Завдання курсу:* розвивати у здобувачів другого рівня вищої освіти стійкий інтерес у філософському та методологічному осмисленні ролі, місця і значення ідеї провідництва в освіті, формувати вміння використовувати метод філософського дискурсу.

*Змістові модулі:*

1. Теоретичні засади провідництва в освіті в умовах реалізації концепції Нової української школи.
2. Методологія провідництва в освіті.
3. Менеджмент освіти і провідництво.

#### **ОК 4. Педагогічна деонтологія**

*Мета вивчення курсу:* формування у майбутніх магістрів початкової освіти моральних цінностей через засвоєння нормативних засад діяльності вчителя початкової школи, розвиток і саморозвиток професійної етичної культури на рефлексивній основі.

*Завдання курсу:* набуття сукупності знань про зміст і норми професійної деонтології, принципи та правила професійної поведінки педагога; формування умінь здійснювати деонтологічно виправдану професійну поведінку в різних ситуаціях професійної діяльності (ситуаціях ризику, конфлікту, морального вибору тощо).

*Змістові модулі:*

1. Теоретичні основи педагогічної деонтології.
2. Деонтологічні вимоги до вчителя початкової школи.
3. Деонтологічні аспекти педагогічної взаємодії.
4. Способи діагностики та шляхи розвитку належної професійної поведінки вчителя початкової школи.

#### **ОК 5. Академічне письмо**

*Мета:* вдосконалення у здобувачів/чок вищої освіти навичок академічної культури та академічної грамотності.

*Завдання:* тренувати у здобувачів/чок вищої освіти вміння створювати, редагувати та презентувати академічні й наукові тексти із дотриманням норм академічної доброчесності.

*Змістові модулі:*

1. Комунікативні якості наукового мовлення
2. Академічний текст як об'єкт редагування
3. Укладання бібліографії в дослідницьких роботах

#### **ОК 6. Новітні технології викладання освітніх галузей у початковій школі**

*Мета вивчення курсу:* формування у майбутніх магістрів початкової освіти здатності до організації освітнього процесу в початковій школі за освітніми галузями Нової української школи, який практично володіє технологіями навчання освітніх галузей, розробляє та використовує нові педагогічних технологій

*Завдання курсу:* ознайомлення з концептуальними та теоретичними положеннями численних технологій навчання; оволодіння методикою застосування сучасних навчальних технологій для подальшого використання в практичній діяльності; сформулювати позитивне ставлення і прагнення майбутнього вчителя початкової школи до творчого оволодіння новими навчальними технологіями; орієнтувати здобувачів освіти до педагогічної творчості, самостійності, дослідницької діяльності.

*Змістові модулі:*

1. Технологічний підхід у викладанні предметів в початковій школі.
2. Технології вивчення освітніх галузей в початковій школі в умовах реалізації концепції Нової української школи

3. Перспективні та альтернативні педагогічні технології навчання на уроках в початковій школі.

### ***ОК 7. Управління освітнім процесом у початковій школі***

*Мета вивчення курсу:* формування у здобувачів уміння включатися в управління освітнім процесом у початковій школі, розвиток раціонального творчого мислення; ґрунтовне пізнання ідей продуктивної організації і управління освітнім процесом в початковій.

*Завдання курсу:* ознайомити здобувачів другого рівня вищої освіти з основними проблемами і шляхами управління освітнім процесом у початковій школі.

*Змістові модулі:*

1. Теоретичні засади управління освітнім процесом у початковій школі.
2. Особливості управління освітнім процесом у початковій школі.
3. Сучасні технології управління освітнім процесом у початковій школі.

### ***ОК 8. Освітні матеріали для початкової школи***

*Мета:* формування вміння здійснювати загальний аналіз освітнього контенту та створювати освітні матеріали для початкової школи.

*Завдання:* вчити здійснювати дизайн-аналіз навчальних матеріалів; застосовувати сучасні науково-педагогічні та психологічні підходи до розроблення освітніх матеріалів; тренувати навички редагування навчальних матеріалів; розробляти власний навчальний контент на засадах недискримінації.

*Змістові модулі:*

1. Нормативно-правова база створення та відбору освітніх матеріалів до використання у навчальному процесі ЗЗСО.
2. Педагогічний дизайн освітніх матеріалів та підручникотворення.
3. Технологія створення недискримінаційних освітніх матеріалів.

### ***ОК 9. Логопсихологія***

*Мета вивчення курсу:* розкрити особливості розвитку пізнавальної та особистісної сфер учнів з порушеннями мовлення; ознайомити з основними діагностичними методиками та методами психокорекційної роботи з дітьми-логопатами.

*Завдання курсу:* вивчення закономірностей та особливостей психічного розвитку учнів з порушеннями мовлення; вивчення впливу мовленнєвих розладів на психоемоційний розвиток дитини-логопата; розкриття перспектив особистісного та соціального розвитку дітей з порушеннями мовлення.

*Змістові модулі:*

1. Загальні засади логопсихології.
2. Особливості пізнавальної діяльності дітей з порушеннями мовлення.
3. Особистісний розвиток дітей із порушеннями мовлення
4. Психологічна допомога учням із порушеннями мовлення: діагностика і корекція.

### **OK 10. Організація та планування логопедичної роботи в закладі освіти**

*Мета вивчення курсу:* розширення професійних компетентностей здобувачів вищої освіти з проблеми менеджменту спеціальної освіти, зокрема планування та організації роботи логопеда в закладах освіти.

*Завдання курсу:* формування умінь організації та планування різних видів логопедичної роботи в освітніх закладах; закріплення основних уявлень про особливості змісту та форми логопедичної роботи з дітьми з порушеннями мовлення; вдосконалення вміння складати конспекти індивідуальних, групових та фронтальних занять з дітьми з порушеннями мовлення.

*Змістові модулі:*

1. Загальні засади організаційно-планувальної роботи логопеда.
2. Особливості організації і планування логопедичної роботи в закладі дошкільної освіти.
3. Особливості організації і планування логопедичної роботи в шкільних закладах

### **OK 11. Соціально-правове забезпечення роботи логопеда**

*Мета вивчення курсу:* ознайомлення студентів із необхідною нормативно-правовою базою, що регулює діяльність логопеда освітнього закладу та визначає права дітей з інвалідністю в Україні.

*Завдання курсу:* ознайомлення із законодавчими, нормативними, правовими документами та актами, що регулюють діяльність логопедичного кабінету (центру); розширення уявлень про систему соціального захисту дітей та дорослих з інвалідністю в Україні.

*Змістові модулі:*

1. Адміністративно-правові аспекти реалізації соціальної політики щодо осіб з інвалідністю в Україні.
2. Міжнародний досвід розвитку системи соціально-правового захисту осіб з інвалідністю.
3. Нормативне забезпечення діяльності логопедичних центрів закладів освіти.

### **OK 12. Теорія і спеціальна методика виховання дітей з вадами мовлення**

*Мета вивчення курсу:* формування систематизованих знань з організації виховного процесу в різних закладах освіти (закладах дошкільної освіти, закладах середньої освіти, інклюзивних освітніх закладах, спеціальних закладах освіти для дітей з порушеннями мовленнєвого розвитку).

*Завдання курсу:* ознайомлення з теоретичними засадами та особливостями виховання дітей з вадами мовлення; формування навичок планування спільної роботи логопеда з іншими фахівцями закладу освіти; ознайомлення з методами виховного впливу на особистість, колектив дітей, з методикою роботи з батьками, які виховують дітей з порушеннями мовлення.

*Змістові модулі:*

1. Теоретичні засади виховання дітей з порушеннями мовлення.
2. Методика виховання дітей з порушеннями мовленнєвого розвитку у

освітніх закладах.

### 3. Виховання дітей з порушеннями мовлення в родині.

#### ***ОК13. Виробнича (педагогічна) практика у початковій школі***

*Метою виробничої (педагогічної) практики є* формування загальних і спеціальних (фахових) компетентностей вчителя початкової школи, набуття програмних результатів навчання; поглиблення знань з теоретико-методичних засад організації освітнього процесу початкової школи, а також підготовка здобувача другого рівня вищої освіти до професійно-педагогічної діяльності у початковій школі, застосування методичного інструментарію щодо аналізу впровадження передового педагогічного досвіду в освітній процес початкової школи.

*Завдання практики:* залучення здобувачів другого рівня вищої освіти до основних видів діяльності вчителя початкових класів; вивчення специфіки організації освітнього процесу в умовах Нової української школи; вивчення функцій вчителя початкової школи; формування практичних умінь і навичок, необхідних для професійно-педагогічної діяльності та вдосконалення навичок роботи з педагогічним та учнівським колективами.

#### ***ОК 14. Виробнича практика з управління освітнім процесом у початковій школі***

*Метою виробничої практики є* поглиблення та закріплення теоретичних знань та формування у здобувачів другого рівня вищої освіти умінь і навичок професійної діяльності вчителя початкових класів закладу освіти, вчителя-логопеда, а також формування у них потреби систематично поповнювати свої знання і творчо їх застосовувати в управлінні освітнім процесом у початковій школі.

*Завдання практики:* закріплення теоретичних знань здобувачів другого рівня вищої освіти та їх застосування на практиці; вивчення сучасних підходів та особливостей управління освітнім процесом у початковій школі; практична підготовка здобувачів до професійної діяльності на посаді вчителя початкових класів; підбір нормативно-правових, інформаційних, звітних і статистичних матеріалів, їх систематизація та аналіз; набуття здобувачами навичок самостійної практичної діяльності в якості вчителя-логопеда.

#### ***ОК 15. Виробнича (логопедична) практика***

*Мета практики:* актуалізувати, систематизувати та інтегрувати набуті у ході теоретичного навчання знання з курсів циклу професійно-орієнтованих дисциплін для формування уявлень про особливості корекційно-виховного процесу в логопедичних центрах (пунктах), а також підготувати здобувача вищої освіти другого (магістерського) рівня до виконання обов'язків логопеда.

*Завдання практики:* залучення здобувача вищої освіти до основних видів діяльності логопеда освітнього закладу; ознайомлення з необхідними умовами роботи, зі специфікою обладнання логопедичного кабінету і мовленнєвих куточків; формувати вміння спостерігати та аналізувати корекційно-педагогічний процес у

логопедичному пункті; формування навичок спілкування з колегами та батьками дітей; формування навичок організації профілактичної роботи з дітьми, які мають мовленнєві порушення; розширення навичок планування логопедичної роботи у освітньому закладі та ведення документації.

### ***ОК 16. Переддипломна практика***

*Метою переддипломної практики є творче застосування теоретичних знань набутих у процесі навчання для вирішення широкого кола професійних завдань; оволодіння сучасними методами психолого-педагогічної діагностики, що використовуються в логопсихології; виконання самостійного наукового дослідження.*

*Завдання практики:* набуття досвіду самостійної науково-дослідної роботи та опрацювання методик її проведення; поглиблення теоретичних знань у сфері професійних досліджень; підбір фактичного матеріалу для написання кваліфікаційної роботи; формування вмінь і навичок опрацювання наукових та інформаційних джерел; оволодіння методикою обробки та аналізу статистичних даних.